

PCR-260B

Caja registradora electrónica



Manual del usuario

¡EMPEZAR es SENCILLO y RAPIDO!

¡Fácil de utilizar!

10 departamento y 100 PLU

Cálculo automático de impuestos

Función de calculadora

PCR-260B*INC IR0211-A Printed in Malaysia

Printed on recycled paper.

CASIO® 

Introducción

Gracias por adquirir esta caja registradora electrónica CASIO.
¡EMPEZAR es SENCILLO y RAPIDO!

La Parte 1 de este manual le podrá facilitar el comienzo.

Una vez dominadas las operaciones de COMIENZO RAPIDO, querrá sin duda conocer otras posibilidades de la máquina, estudiando las secciones de la Parte 2.

IMPORTANTE

TELEFONOS DE LLAMADA GRATUITA
PARA SOLICITAR ASISTENCIA EN LA
PROGRAMACION

1-800-638-9228

Centros de servicio CASIO autorizados

Si un producto CASIO precisa reparación, o se necesitan piezas de recambio, llamar al número 1-800-YO-CASIO.

Embalaje original

Si, por alguna razón, fuera necesario devolver el producto al establecimiento donde se adquirió, deberá hacerse dentro de su embalaje original.

Emplazamiento

Colocar la caja registradora sobre una superficie plana, estable, alejada de fuentes de calor o de áreas expuestas al polvo, la humedad o la luz solar.

Alimentación eléctrica

Esta caja registradora está diseñada para funcionar con corriente estándar (120 V; 50/60 Hz). No sobrecargar la toma de red conectando a la misma demasiados aparatos.

Limpieza

Limpiar el exterior con un paño suave humedecido en una solución de agua y detergente neutro suave, y previamente escurrido.

Es necesario que el paño esté perfectamente escurrido para no dañar la impresora.

No utilizar disolventes de pintura, benceno o disolventes volátiles.

Indice

Empezando a conocer la caja registradora	4
Rutina de trabajo diario	6
Parte 1 OPERACIONES DE COMIENZO RAPIDO	7
(Estas secciones contienen las operaciones básicas de la CRE)	
1. Inicialización	7
2. Carga del papel	8
3. Programación básica para COMIENZO RAPIDO – FECHA/HORA	9
4. Operaciones básicas después de la programación básica	15
5. Informe diario de gestión	18
Parte 2 OPERACIONES PRACTICAS	20
(Estas secciones contienen operaciones adicionales para un uso más amplio de la caja registradora)	
1. Programación diversa	20
2. Operaciones diversas	29
Parte 3 FUNCION DE CALCULADORA	36
1. Modo de calculadora	36
Parte 4 INFORMACION UTIL	38
1. Localización de averías	38
2. Especificaciones	38
3. Tarjeta de garantía	39

Antes de empezar

Desembalaje

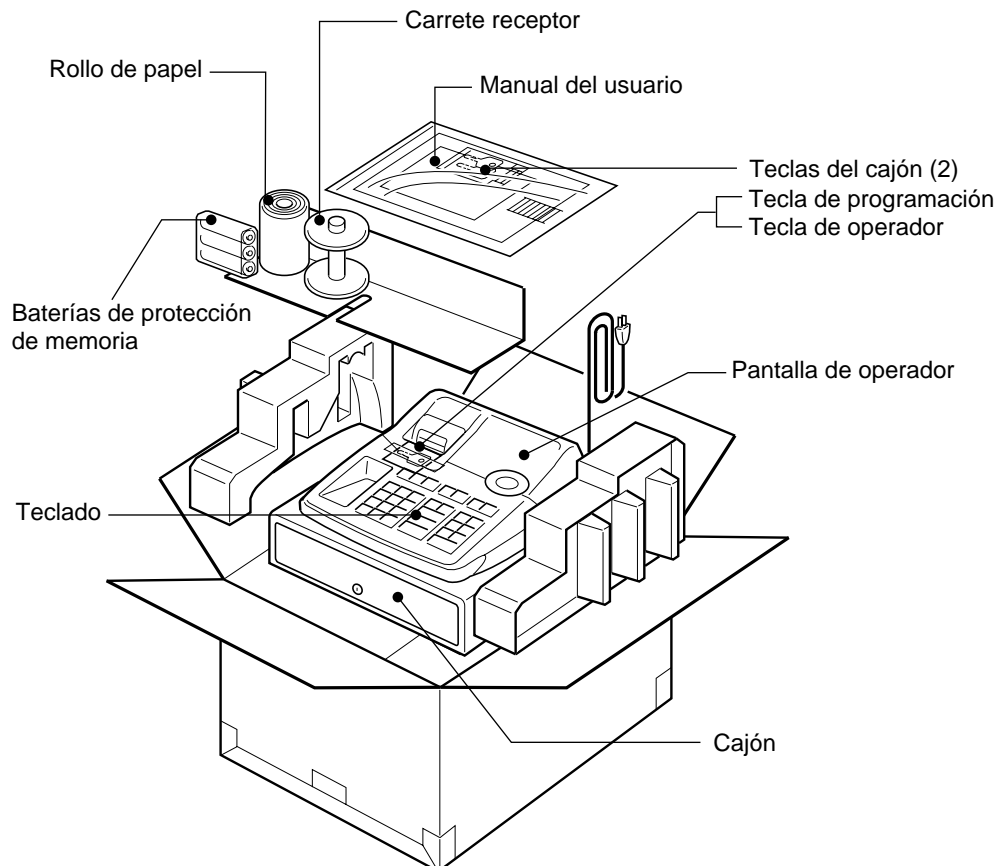

Empezando a conocer la caja registradora

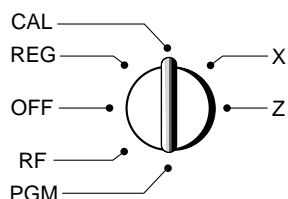

La posición del Selector de Modo controla el tipo de operaciones que se pueden realizar con la caja registradora. La llave de PROGRAMA (rotulada PGM) permite seleccionar cualquiera de las opciones de este Conmutador, mientras que la llave de OPERADOR (rotulada OP) sólo permite seleccionar OFF, REG o CAL.

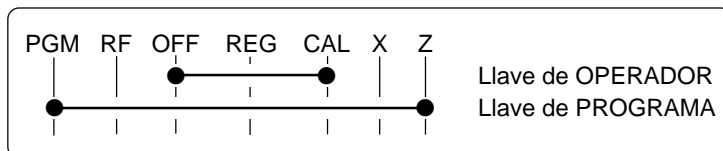

Nota:

Si se cambia de posición el selector de modo durante una operación de registro o de programación, se genera un error (aparece E01 en la pantalla).

OFF

En esta posición la caja registradora está apagada.

REG (Registro)

Esta es la posición que se utiliza para el registro de transacciones normales.

RF (Devolución)

Esta posición se utiliza para el registro de devoluciones.

CAL (Calculadora)

Esta posición permite utilizar la función de calculadora.

PGM (Programación)

Esta es la posición que se utiliza para programar la caja registradora con objeto de adaptarla a las necesidades del almacén.

X (Lectura)

Esta posición permite producir informes de ventas totales diarias sin poner a cero dichos totales.

Z (Reinicialización y puesta a cero)

En esta posición se producen informes de ventas totales diarias y se ponen a cero dichos totales.

Pantallas

Pantalla de operador

Pantalla posterior de cliente

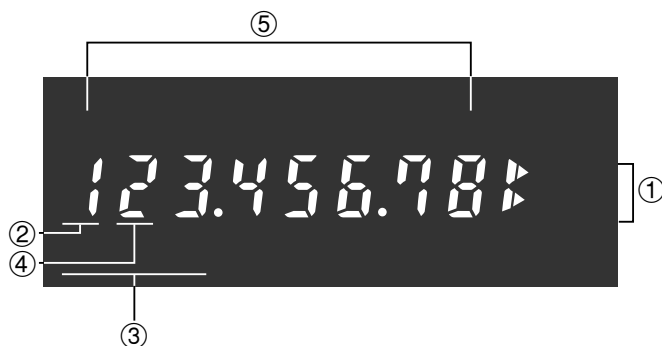
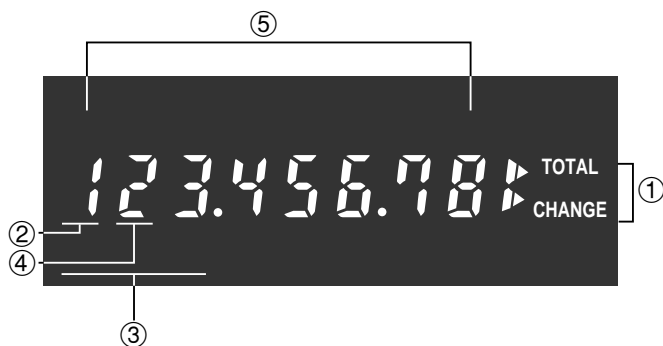

① **Presentación de Total/Cambio**

Aparece la indicación "Total" (segmento superior) o "Cambio" (segmento inferior) cuando se obtiene un subtotal, un total o un cambio.

② **Presentación de Número de departamento**

Cuando se pulsa una tecla de departamento para registrar un precio unitario, aparece aquí el número de departamento correspondiente.

③ **Presentación de número de PLU**

En cualquier momento en que se realiza un registro de PLU, aparece aquí el número de PLU correspondiente.

④ **Número de repeticiones**

Siempre que se realiza una "repetición de registro" (página 15) aparece el número de repeticiones. Nótese que la presentación del número de repeticiones sólo tiene un dígito.

⑤ **Presentación numérica**

Visualizan aquí los valores introducidos (precios unitarios o cantidades) y calculados (subtotales, totales o importe del cambio). La capacidad de la presentación es de ocho dígitos. Esta parte de la presentación se puede utilizar para mostrar la hora o fecha actuales entre operaciones de registro (página 33).

Teclado

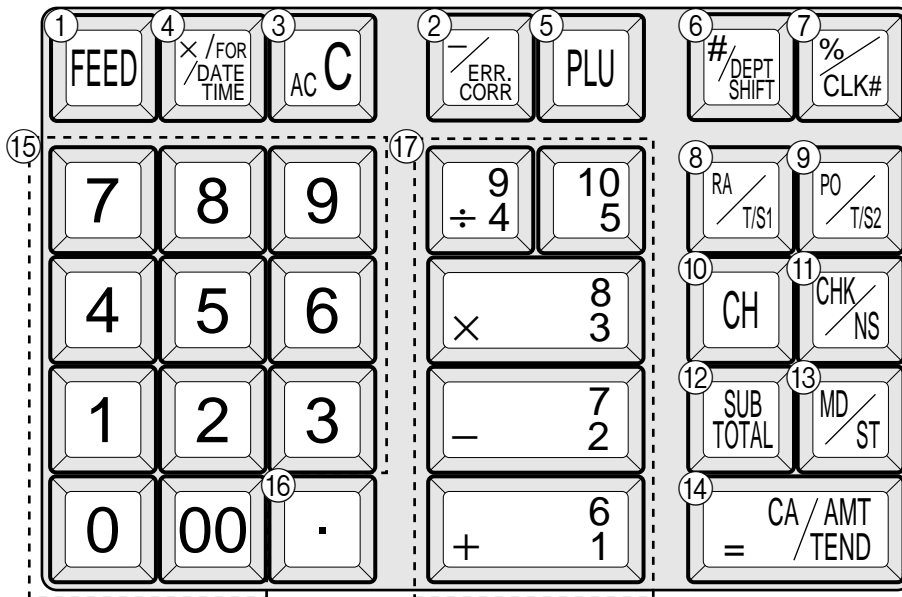

Ciertas teclas tienen dos funciones; una para el modo de registro y una para el modo de calculadora. Para facilitar la comprensión de las distintas operaciones, en este manual se hará referencia a las teclas con las notaciones siguientes:

Modo de registro

- ① **FEED** Feed key
- ② **ERR CORR** Tecla menos/corrección de errores
- ③ **AC C** Tecla de borrado
- ④ **X / FOR DATE TIME** Tecla de multiplicación/para/fecha y hora
- ⑤ **PLU** Tecla de PLU (código de búsqueda de precio)
- ⑥ **# / DEPT SHIFT** Tecla de número de referencia/cambio de departamento
- ⑦ **% / CLK#** Teclade porcentaje/Asignación de número de identificación de cajero
- ⑧ **RA / T/S1** Tecla de recibido a cuenta/cambio a situación de impuesto 1
- ⑨ **PO / T/S2** Tecla de pagado/cambio a situación de impuesto 2.
- ⑩ **CH** Tecla de cargo
- ⑪ **CHK / NS** Tecla de cheque/no venta
- ⑫ **SUB TOTAL** Tecla de subtotal
- ⑬ **MD / ST** Tecla de subtotal de mercancías
- ⑭ **= CA / AMT TEND** Tecla de efectivo recibido
- ⑮ **0, 1, ~ 9, 00** Teclas numéricas y doble cero

- ⑯ **.** Tecla de decimales

- ⑰ **6 +1, 7 -2, 8 x3, 9 ÷4, 10 5**

Teclas de departamento

- Los departamentos 6 a 10 se especifican pulsando la tecla **# / DEPT SHIFT** como sigue:

- # / DEPT SHIFT** **6 +1** → Depto. 6 **# / DEPT SHIFT** **7 -2** → Depto. 7
- # / DEPT SHIFT** **8 x3** → Depto. 8 **# / DEPT SHIFT** **9 ÷4** → Depto. 9
- # / DEPT SHIFT** **10 5** → Depto. 10

Modo de calculadora

- ③ **AC C** Tecla AC (borrado)
- ⑤ **PLU** Tecla de recuperación del contenido de la memoria
- ⑦ **% / CLK#** Tecla de porcentaje
- ⑮ **0, 1, ~ 9, 00** Teclas numéricas y doble cero
- ⑯ **.** Tecla de decimales
- ⑰ **6 +1, 7 -2, 8 x3, 9 ÷4** Teclas de operaciones aritméticas
- ⑭ **= CA / AMT TEND** Tecla de igual
- ⑪ **CHK / NS** Tecla de apertura de gaveta

Rutina de trabajo diario

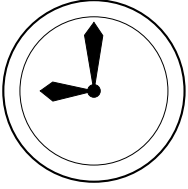

Antes de abrir el establecimiento

1. ¿Está enchufada a la red?
2. ¿Queda suficiente papel en el rollo?
3. ¿Son correctas la fecha y la hora?
4. ¿Hay dinero de cambio suficiente en el cajón?

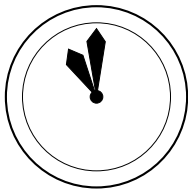
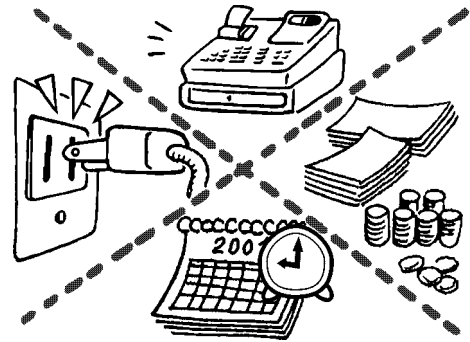

Durante el horario de atención al público

1. Registros.
2. Obtención de totales de venta del día si es necesario (Informes generados con el Selector de Modo en posición X).

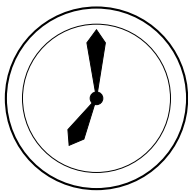

Después de cerrar el establecimiento

1. Obtención de totales de venta del día. (Informes con puesta a cero, con el Selector de Modo en posición Z).
2. Tomar dinero del cajón.
3. Poner el Selector de Modo en posición OFF.

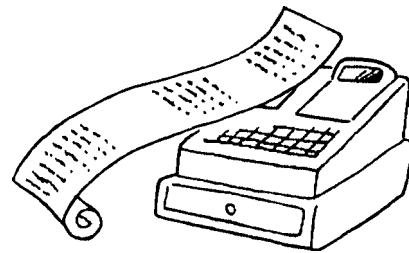

Cuando la gaveta de la caja no se abre

En caso de falla de alimentación o falla de funcionamiento de la máquina, la gaveta de la caja no se abre automáticamente. Aun en estos casos, puede abrir la gaveta de la caja registradora tirando de la palanca de liberación de gaveta (vea la figura de abajo).

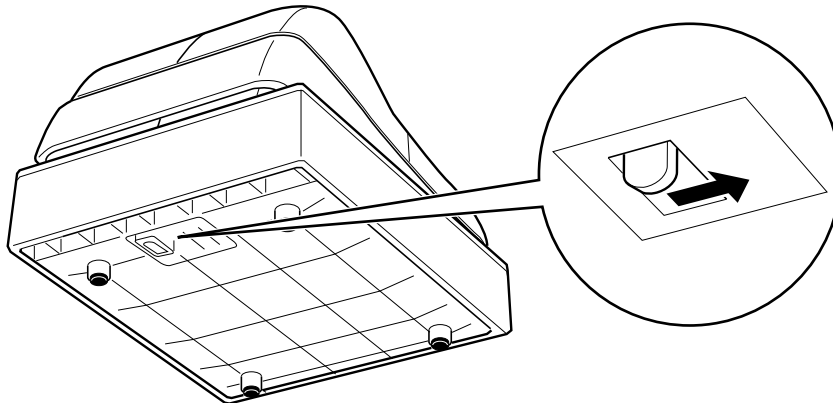

¡Importante!

La gaveta no se abrirá si está cerrada con una llave de seguro de gaveta.

1. Inicialización y carga de la batería de protección de memoria

Importante

Antes de programar la caja registradora es preciso inicializarla e instalar las baterías de protección de memoria.



(Figura 1)

► Para inicializar la caja registradora

1. Poner el Selector de Modo en OFF.
2. Enchufar la caja registradora a la red eléctrica.
3. Cargar las baterías de protección de memoria.
4. Poner el Selector de Modo en REG.

► Para cargar las baterías de protección de memoria

1. Retirar la cubierta de la impresora.
2. Oprimir el saliente ovalado situado inmediatamente detrás de la entrada de papel y deslizar la tapa del compartimento de baterías hacia la parte posterior de la caja registradora.
3. Colocar en el compartimento tres baterías nuevas tipo SUM-3 ("AA"). Asegurarse de que los extremos "más" (+) y "menos" (-) de cada batería se correspondan con las posiciones marcadas en el interior del compartimento (Figura 1).
4. Colocar de nuevo la tapa del compartimento de baterías.
5. Colocar de nuevo el papel y la cubierta de la impresora.

SUSTITUIR LAS BATERIAS DE PROTECCION DE MEMORIA AL MENOS UNA VEZ AL AÑO.

2. Carga del rollo de papel y sustitución del rollo de cinta entintada de la impresora

Selector de Modo

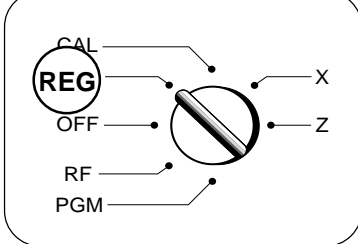

1. Para colocar el papel de diario

- Retirar la cubierta de la impresora levantándola desde la parte trasera.



- Colocar un rollo del papel de diario en el soporte de rollo.
- Cortar el extremo del papel en rollo con una tijera e insertar el papel en la entrada.



- Pulsar la tecla **FEED** hasta avanzar unos 20 o 30 cm de papel en la impresora.
- Enrollar el papel unas vueltas en el carrete receptor.



- Ajustar la placa izquierda del carrete receptor y colocar el carrete en la registradora.



- Pulsar la tecla **FEED** para que el papel no quede flojo.
- Volver a colocar la cubierta de la impresora colocando la lengüeta delantera en la ranura de la registradora.



2. Para extraer el papel de diario

- Retirar la cubierta de la impresora siguiendo las instrucciones anteriores.
- Pulsar la tecla **FEED** hasta avanzar el papel unos 20 cm desde la impresora.
- Cortar el papel en rollo.



- Retirar el carrete receptor desde la impresora y retirar la placa izquierda del carrete.
- Retirar el papel de diario desde el carrete receptor.



- Cortar el papel que queda en la impresora y pulsar la tecla **FEED** hasta que el papel restante sea retirado de la impresora.



- Retirar el núcleo del papel.



- Colocar el papel nuevo siguiendo las instrucciones anteriores, y volver a colocar la cubierta de la impresora.

El ajuste inicial de la impresora es para usar con el diario. Para imprimir recibos, referirse a la sección 1-7-3 en la página 25 para cambiar la impresora para recibo o diario.

Para colocar el papel de recibo

- Para usar la impresora para imprimir recibos, siga los pasos 1 al 4 de "Para colocar el papel de diario".
- Passar el extremo del papel de recibo a través de la salida de papel en la cubierta de la impresora, y volver a colocar la cubierta de la impresora.
- Cortar cualquier exceso de papel.

Colocar el Selector de Modo en posición OFF

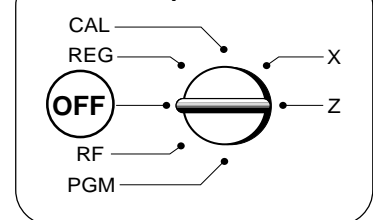

Para sustituir el rollo de cinta entintada

- Retirar la cubierta de la impresora.
- Tirar de la lengüeta rotulada "PULL UP" (TIRAR) del rollo de cinta.



- Instalar un rollo de cinta nuevo y presionar firme pero suavemente hacia abajo hasta que encaje en su lugar.
- Colocar de nuevo la cubierta de la impresora.
- Pulsar la tecla **CHK/INS** para comprobar si el funcionamiento es correcto.

Opciones Rollo de papel – P-5860
Rollo de cinta entintada – IR-40

3. Programación básica para COMIENZO RAPIDO

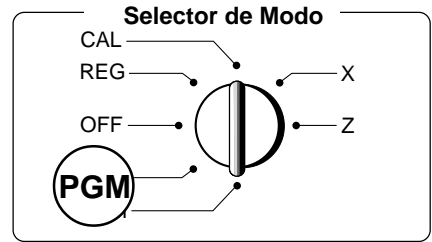

PARTE 1

Procedimiento	Finalidad																																												
<p>1. Introducir la llave de PROGRAMA (rotulada PGM) y girarla a la posición PGM.</p>	Programación																																												
<p>2. Para ajustar la hora pulsar las teclas siguientes. Ejemplo: 13:18 PM = 1318</p> <div style="display: flex; align-items: center; justify-content: center;"> <div style="text-align: center; margin-right: 10px;"> <p>1 3 1 8</p> <p>____ Hora ____ Minutos</p> </div> <div style="margin-right: 10px;"> <p>1</p> </div> <div style="border: 1px solid black; padding: 2px;">SUB TOTAL</div> <div style="margin-right: 10px;"> <p>X / FOR / DATE TIME</p> </div> <div style="border: 1px solid black; padding: 2px;">AC C</div> </div> <p>Aparece P en la presentación de modo. (para finalizar el ajuste de la hora)</p> <ul style="list-style-type: none"> • Introducir 4 dígitos. • Formato 24 horas 	Ajustar la hora exacta																																												
<p>3. Para ajustar la fecha pulsar las teclas siguientes. Ejemplo: 19 de julio de 2003 = 030419</p> <div style="display: flex; align-items: center; justify-content: center;"> <div style="text-align: center; margin-right: 10px;"> <p>0 3 0 7 1 9</p> <p>____ Año ____ Mes ____ Día</p> </div> <div style="margin-right: 10px;">1</div> <div style="border: 1px solid black; padding: 2px;">SUB TOTAL</div> <div style="margin-right: 10px;">X / FOR / DATE TIME</div> <div style="border: 1px solid black; padding: 2px;">AC C</div> </div> <p>Aparece P en la presentación de modo. (para finalizar el ajuste de la fecha)</p> <ul style="list-style-type: none"> • Introducir 6 dígitos. • Introducir los dos últimos dígitos del año. (2003 → 03) 	Ajustar la fecha del día																																												
<p>4. Para USA Buscar la tabla de impuesto en las páginas 11 a la 14 de este manual. Para programar las tablas 1 y 2 de impuesto, pulsar las teclas siguientes: Ejemplo 1: Fijar en 4% el impuesto del estado de Alabama</p> <div style="display: flex; align-items: center; justify-content: center;"> <div style="text-align: center; margin-right: 10px;"> <p>3</p> </div> <div style="border: 1px solid black; padding: 2px;">SUB TOTAL</div> <div style="margin-right: 10px;">0</div> <div style="border: 1px solid black; padding: 2px;">SUB TOTAL</div> <div style="margin-right: 10px;">0</div> <div style="border: 1px solid black; padding: 2px;">= CA / AMT / TEND</div> <div style="margin-right: 10px;">1</div> <div style="border: 1px solid black; padding: 2px;">= CA / AMT / TEND</div> <div style="margin-right: 10px;">1</div> <div style="border: 1px solid black; padding: 2px;">= CA / AMT / TEND</div> <div style="margin-right: 10px;">1 0</div> <div style="border: 1px solid black; padding: 2px;">= CA / AMT / TEND</div> <div style="margin-right: 10px;">3 0</div> <div style="border: 1px solid black; padding: 2px;">= CA / AMT / TEND</div> <div style="margin-right: 10px;">5 4</div> <div style="border: 1px solid black; padding: 2px;">= CA / AMT / TEND</div> <div style="margin-right: 10px;">7 3</div> <div style="border: 1px solid black; padding: 2px;">= CA / AMT / TEND</div> <div style="margin-right: 10px;">1 1 0</div> <div style="border: 1px solid black; padding: 2px;">= CA / AMT / TEND</div> <div style="margin-right: 10px;">1</div> <div style="border: 1px solid black; padding: 2px;">SUB TOTAL</div> </div> <p>Aparece P3 en la presentación de modo. Número de código de ajuste de programa para Tabla de impuesto 1 Primer código para 4%</p> <p>Ultimo código para 4% (para finalizar el ajuste)</p>	<p>Programar la Tabla de impuesto 1</p> <table border="1" style="margin-left: auto; margin-right: auto;"> <thead> <tr> <th colspan="4">ALABAMA</th> </tr> <tr> <th></th> <th>4%</th> <th>5%</th> <th>6%</th> </tr> </thead> <tbody> <tr><td>0</td><td>0</td><td>0</td><td>0</td></tr> <tr><td>1</td><td>1</td><td>1</td><td>1</td></tr> <tr><td>1</td><td>1</td><td>1</td><td>1</td></tr> <tr><td>10</td><td>10</td><td>8</td><td>9</td></tr> <tr><td>30</td><td>29</td><td>24</td><td>20</td></tr> <tr><td>54</td><td>49</td><td>41</td><td>40</td></tr> <tr><td>73</td><td>69</td><td>58</td><td>55</td></tr> <tr><td>110</td><td>89</td><td>70</td><td>90</td></tr> <tr><td></td><td>110</td><td></td><td>109</td></tr> </tbody> </table>	ALABAMA					4%	5%	6%	0	0	0	0	1	1	1	1	1	1	1	1	10	10	8	9	30	29	24	20	54	49	41	40	73	69	58	55	110	89	70	90		110		109
ALABAMA																																													
	4%	5%	6%																																										
0	0	0	0																																										
1	1	1	1																																										
1	1	1	1																																										
10	10	8	9																																										
30	29	24	20																																										
54	49	41	40																																										
73	69	58	55																																										
110	89	70	90																																										
	110		109																																										

SI SE NECESITA ASISTENCIA EN LA PROGRAMACION, MARCAR EL SIGUIENTE NUMERO DE LLAMADA GRATUITA 1-800-638-9228

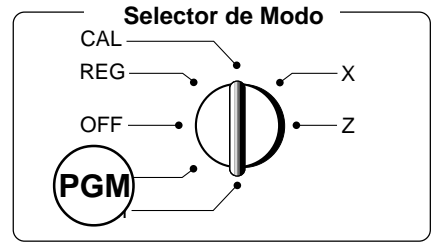

Procedimiento	Finalidad																				
<p>Ejemplo 2: Ajustar el impuesto del Estado de Colorado en 5,25%</p> <div style="display: flex; align-items: center;"> <table border="1" style="border-collapse: collapse; text-align: center;"> <tr><td>0</td><td>2</td><td>2</td><td>5</td></tr> <tr><td>5</td><td>.</td><td>2</td><td>5</td></tr> <tr><td>5</td><td>0</td><td>0</td><td>2</td></tr> </table> <div style="margin-left: 10px;"> <p>3 <small>SUB TOTAL</small></p> <p>5 <small>SUB TOTAL</small></p> <p>= CA / AMT / TEND</p> <p>= CA / AMT / TEND</p> <p>5 <small>SUB TOTAL</small></p> </div> </div> <p>Aparece P3 en la presentación de modo. Número de código de ajuste de programa para Tabla de impuesto 2 Impuesto 5,25% 50 para redondeo por defecto y 02 para los recargos (al final de ajuste) (para finalizar el ajuste)</p> <ul style="list-style-type: none"> La programación de la tabla de impuesto 2 solamente puede ajustar el fijo impositivo, pero no para el punto de separación. 	0	2	2	5	5	.	2	5	5	0	0	2	<p>Programar la Tabla de impuesto 2</p> <table border="1" style="margin-left: auto; margin-right: auto;"> <tr><td colspan="2" style="text-align: center;">COLORADO</td></tr> <tr><td style="text-align: right;">5.25%</td><td></td></tr> <tr><td style="text-align: right;">5.25</td><td></td></tr> <tr><td style="text-align: right;">5002</td><td></td></tr> </table>	COLORADO		5.25%		5.25		5002	
0	2	2	5																		
5	.	2	5																		
5	0	0	2																		
COLORADO																					
5.25%																					
5.25																					
5002																					
<p>4. Para CANADA</p> <p>Buscar la tabla de impuesto usada en su área en la página 14 de este manual. Para programar las tablas 1 y 2 de impuesto, pulsar las teclas siguientes:</p> <p>Ejemplo 1: Ajustar el impuesto para Quebec 9%.</p> <div style="display: flex; align-items: center;"> <table border="1" style="border-collapse: collapse; text-align: center;"> <tr><td>0</td><td>1</td><td>2</td><td>5</td></tr> <tr><td>9</td><td>0</td><td>0</td><td>2</td></tr> </table> <div style="margin-left: 10px;"> <p>3 <small>SUB TOTAL</small></p> <p>9 <small>SUB TOTAL</small></p> <p>= CA / AMT / TEND</p> <p>= CA / AMT / TEND</p> <p>9 <small>SUB TOTAL</small></p> </div> </div> <p>Aparece P3 en la presentación de modo. Número de código de ajuste de programa para Tabla de impuesto 1 Impuesto 9% 90 para redondeo por exceso y 02 para recargos. (para finalizar el ajuste)</p> <ul style="list-style-type: none"> La programación de la tabla de impuesto 1 usada para la tabla de impuesto incluye un punto de separación. 	0	1	2	5	9	0	0	2	<p>Programar la Tabla de impuesto 1</p> <table border="1" style="margin-left: auto; margin-right: auto;"> <tr><td colspan="2" style="text-align: center;">CANADA</td></tr> <tr><td style="text-align: right;">QUEBEC</td><td></td></tr> <tr><td style="text-align: right;">9%</td><td></td></tr> <tr><td style="text-align: right;">9</td><td></td></tr> <tr><td style="text-align: right;">9002</td><td></td></tr> </table>	CANADA		QUEBEC		9%		9		9002			
0	1	2	5																		
9	0	0	2																		
CANADA																					
QUEBEC																					
9%																					
9																					
9002																					
<p>Ejemplo 2: Ajustar el impuesto para Ontario 10%.</p> <div style="display: flex; align-items: center;"> <table border="1" style="border-collapse: collapse; text-align: center;"> <tr><td>0</td><td>2</td><td>2</td><td>5</td></tr> <tr><td>5</td><td>0</td><td>0</td><td>4</td></tr> </table> <div style="margin-left: 10px;"> <p>3 <small>SUB TOTAL</small></p> <p>1 <small>SUB TOTAL</small></p> <p>= CA / AMT / TEND</p> <p>= CA / AMT / TEND</p> <p>5 <small>SUB TOTAL</small></p> </div> </div> <p>Aparece P3 en la presentación de modo. Número de código de ajuste de programa para Tabla de impuesto 2 Impuesto 10% 50 para redondeo por defecto y 04 para impuesto sobre código de impuesto. (para finalizar el ajuste)</p> <ul style="list-style-type: none"> La programación de la tabla de impuesto 2 puede ajustar solamente la tasa de impuesto, y la tabla de impuesto incluye impuesto sobre código de impuesto (5004) como en el ejemplo anterior, pero no para un punto de separación de impuesto. 	0	2	2	5	5	0	0	4	<p>Programar la Tabla de impuestos 2</p> <table border="1" style="margin-left: auto; margin-right: auto;"> <tr><td colspan="2" style="text-align: center;">CANADA</td></tr> <tr><td style="text-align: right;">ONTARIO</td><td></td></tr> <tr><td style="text-align: right;">10%</td><td></td></tr> <tr><td style="text-align: right;">10</td><td></td></tr> <tr><td style="text-align: right;">5004</td><td></td></tr> </table>	CANADA		ONTARIO		10%		10		5004			
0	2	2	5																		
5	0	0	4																		
CANADA																					
ONTARIO																					
10%																					
10																					
5004																					

La situación impositiva de los departamentos se programa de la forma siguiente:

- Departamentos 1–5: Situación gravable 1 y 2.
- Departamentos 6–10: Situación no gravable.

- Para cambiar la situación de impuesto programado, ver página 20.

Tablas de impuesto para los EE.UU.

A

ALABAMA							
4%	5%	6%	6%	6% (4+1+1)	7%	8%	
0	0	0	0	0	0	0	
1	1	1	1	1	1	1	
1	1	1	1	1	1	1	
10	10	8	9	10	7	6	
30	29	24	20	20	21	18	
54	49	41	40	36	35	31	
73	69	58	55	54	49	43	
110	89	70	70	64	56		
	110		90	85	78	68	
			109	110	92	81	
					107	93	
						106	

ALASKA								
KENAI	HOMER/SELDOVIA	HAINES	JUNEAU	KENAI	KENAI, SEWARD & SOLDOTNA			
2%	3%	3%	4%	4%	5%	5%	6%	
0	0	0	0	0	0	0	6	159
1	1	1	1	1	1	1	2	179
1	4	4	2	1	6	218	1	199
25	34	25	19	12	13		09	219
75	49	34	37	37	25		29	239
	83	75	62		46		49	259
	116	127			75		69	259
	150	155			79		89	279
	183	177			118		109	279
	216	227			127		109	300
					151		159	

ARIZONA						
4%	5%	6%	6.5%	6.7%	7%	
0	0	0	175	0	156	0
1	1	1	191	1	176	1
1	5	9		7	192	7
12	10	10		7	207	7
37	27	22		23	223	22
	47	39		38	238	37
	68	56		53	253	52
	89	73		69	269	67
	109	90		84	284	82
		107		99	299	97
		125		115		111
		141		130		126
		158		146		141

ARKANSAS							
3%	4%	5%	6%	6.8%	7%	7.5%	
0	0	0	0	0	0	0	
1	1	1	1	1	1	1	
1	1	1	1	1	2	1	
14	12	10	8	6	7	6	
44	37	20	24	19	21	19	
74		40	41	33	35	33	
114		60	58	46	49	46	
		80			64		
		110			78		
					92		
					107		

C

CALIFORNIA																		
6%	6.25%	6.5%	6.75%	7%	7.25%	7.25%	7.5%	7.75%	8.25%	8.5%	LOS ANGELES 10% Parking							
0	141	0	0	130	299	6.75	0	121	278	7.25	117	7.25	0	7.75	8.25	0	99	99
1	158	1	1	146		5002	1	135	292	5002	131	5002	1	5002	5002	1	111	1
7		7	7	161		0	8	149		0			3			1	123	11
10		10	10	176		10	10	164		10			6			5	135	99
22		21	20	192		20	20	178		20			19			17	147	99
39		37	35	207		34	33	192		32			33			29	158	99
56		54	51	223		48	47	207		46			46			41	170	99
73		70	67	238		64	62	221		60			59			52	182	99
90		86	83	253		80	76	235		74			73			64	194	99
108		103	99	269		96	91	249		88						76	205	99
124		119	115	284		111	107	264		103						88		99

COLORADO																				
LOVELAND																				
1.5%	2%	2.5%	3%	3.5%	3.6%	3.85%	4%	4.5%	5%	5%	5.25%	5.5%	5.6%	5.75%	6%	6.1%	6.35%	6.4%	6.45%	
0	0	0	0	0	0	264	0	0	211	0	0	5.25	0	172	0	168	0	165	0	
1	1	1	1	1	1	291	1	1	233	1	1	5002	1	190	1	186	1	182	1	5002
1	1	1	3	2	5	319	2	2	5	255	2	1		6	209	7	204	8	199	2
33	24	19	17	17	17	347	16	17	17	277	17	18		17	227	16	222	17	217	17
99	74	59	49	42	41	375	37	37	33	299	29	18		27	245	25	240	26	24	24
166			83	71	69		63	62	55		49	51		45	263	43		43	41	41
233			116	99	97			77				68		63	281	61		60	58	58
			149	128	124			99				84		81	299	79		78	74	74
			183	157	152			122				118		99		97		95		
				185	180			144				118		118		115		113		
				214	208			166				136		136		132		130		
				242	236			188				154		154		150		147		

COLORADO													
6.5%	6.6%	7%	7.01%	7.1%	7.2%	7.25%	7.3%	7.5%	8%				
0	146	6.6	0	135	7.01	7.1	0	131	7.25	0	130	0	0
1	161	5002	1	149	5002	5002	1	145	5002	1	143	1	1
2	176		4	17			2	159		3	157	3	1
17	192	17	17	21	17	173	6	173	17	6	171	17	6
23	207	21	21	35	20	187	20	187	20	19	18	19	18
38	223	35	35	49	34	201	34	201	34	33	31	33	31
53		49	49	64	48	215	47	215	47	46	43	46	43
69		64	64		62	229	61	229	61	59	56	59	56
84		78	78		76	243	75	243	75	73	68	75	68
99		92	92		90	256	89	256	89	81	73	89	81
115		107	107		104		102		102	93	81	102	93
130		121	121		118		116		116	106	93	116	106

CONNECTICUT					
5.25%	6%	7%	7.5%	8%	
0	198	0	0	0	0
1	218	1	1	1	1
2		2	1	3	1
16		8	7	6	6
27		24	21	19	18
46		41	35	33	31
65		58	49	46	
84		74	64	59	
103		91	78	73	
122		108	92		
141		124	107		
160					
179					

D

DISTRICT OF COLUMBIA					
D.C. 5%	D.C. 5.75%	D.C. 6%	D.C. 6%	D.C. 8%	D.C. 9%
0	5.75	0	0	0	105
1	5002	1	1	1	116
1	0	1	1	1	127
10		8	8	12	6
22		17	24	16	16
42		35	41	27	27
82		53	58	39	38
62		71	74	50	49
110		89	91	62	61
		112	108	75	72
				90	83
				112	94

F

FLORIDA							
PANAMA CITY BEACH							
4%	5%	5.25%	6%	6.2%	6.5%	7%	7.5%
0	175	0	5.25	0	6.2	0	93
1	209	1	5002	1	5002	1	106
5		1		1		1	120
9		9		9		9	133
25		20		16		15	146
50		40		33		30	160
75		60		50		46	173
109		80		66		61	186
125		109		83		76	209
150				109		92	

G

GEORGIA			
3%	4%	5%	6%
0	0	0	0
1	1	1	1
1	1	1	1
10	10	10	10
35	25	20	20
66	50	40	35
110	75	60	50
	110	80	67
		110	85
			110

H

HAWAII	
4%	
0	
1	1
1	1
1	1
10	10
12	12
37	37

PARTE 1 OPERACIONES DE COMIENZO RAPIDO

PARTE 1

N

NEW HAMPSHIRE

Rooms & Meals		Rooms & Meals	
7%	7%	8%	8%
0	129	0	128
1	143	1	142
8	158	8	157
14	172	35	171
26	186	35	185
39	201	38	200
51		50	
63		62	
75		74	
88		87	
101		100	
115		114	

NEW JERSEY

3%	3.5%	6%	7%
0	0	0	150
1	1	1	164
1	1	1	178
17	14	10	192
41	42	22	21
71	71	38	35
117	100	56	50
	128	72	64
	157	88	78
	185	110	92
	214		107
			121
			135

NEW MEXICO

3.75%	4.25%	4.375%	4.5%	4.875%	5.175%	5.25%	5.375%	5.575%	5.75%
0	280	0	247	0	239	0	199	5.375	5.575
1	306	1	270	1	5002	5002	1	5002	5.75
6	333	1	294	4			1		
13	359	11	317	11			11		
40		35	341	34			33		
67		58	364	57			55		
93		82	388	79			78		
120		105	411	102			100		
146		129		125			122		
173		152		148			144		
200		176		171			167		
226		199		194			189		
253		223		217			211		

6.187% 6.1875%

0	6.187
1	5002
4	0
9	8
23	
40	
56	
72	
88	
104	
120	
136	
153	

NEW YORK

4%	5%	5.25%	5.75%	6%	6.25%	6.5%	6.75%	7%	7.25%	7.5%	8%	8.25%	8.5%
0	0	5.25	5.75	0	141	0	0	130	6.75	0	121	7.25	0
1	1	5002	5002	1	158	1	1	146	5002	1	135	5002	1
23	5	6		7	7	1	1	161	8	149	8	131	9
40	12	10		10	10	7	176	10	164	10	10	144	10
56	33	27		22	22	23	192	20	178	18	17		17
72	58	47		38	38	38	207	33	192	31	29		29
88	83	67		56	54	53		47	207	45	42		42
104	112	87		72	70	69		62		58	55		54
120	137	109		88	86	84		76		71	67		67
136		129		108	103	99		91		85	80		79
153				124	119	115		107		99	92		92

NORTH CAROLINA

3%	4%	4.5%	5%	6%	6.25%
0	0	0	188	0	0
1	1	1	211	1	1
4	5	6	233	6	2
9	9	9	255	8	10
35	29	25	277	23	24
70	59	53	299	48	41
116	84	75	322	67	58
149	112	95		85	74
183	137	122		109	91
216		144		129	108
		166			124

NORTH DAKOTA

3%	4%	4%	5%	5.5%	6%	6.5%	7%	8%
0	0	0	0	0	182	0	0	170
1	1	1	1	1	200	1	1	185
3	5	2	2	2	219	3	2	200
15	15	15	15	15		15	15	216
33	31	25	20	19		17	31	231
67	51	50	40	37		34	47	29
100	71	75		55		50	62	43
133	100	100		73		67	77	58
166	125	125		91		84	93	72
200				110		108	86	75
				128		124	100	88
				146		139	115	100
				164		154		

O

OHIO

5%	5.5%	5.75%	6%	6%	6.25%	6.5%	7%	7%	7.75%
0	0	146	5.75	0	0	134	0	0	123
1	1	164	5002	1	1	1	1	1	138
2	2	182		2	3	2	3	153	3
15	15	200		15	16	15	15	169	15
20	18	218		17	17	16	15	184	15
40	36			34	34	32	30	200	28
	54			50	50	46	42	215	42
	72			67	67	61	57	230	57
	90			83	83	76	71	71	71
	109			100	100	92	85	85	85
	127			117	117	107	100	100	100

OKLAHOMA

2%	3%	3.25%	4%	4.25%	4.5%	5%	5.25%	6%	6.25%	6.75%
0	0	0	323	0	4.25	0	0	5.25	0	0
1	1	1	353	1	5002	1	1	5002	1	1
1	1	7	384	1		2	1		1	1
24	16	15	415	12		11	9		8	7
74	49	46	446	37		33	29		24	23
	83	76	476			55			41	
	116	107	507			77			58	
		138	538			99				
		169	569			121				
		199	599			144				
		230								
		261								
		292								

P

PENNSYLVANIA

7%	7.25%	7.375%	8%	8.25%	9.25%	10.25%
0	7.25	7.375	0	0	0	0
1	5002	5002	1	1	1	1
6		0	1	1	4	1
8		6	6	6	5	4
22		18	18	16	14	
37		31	30	27	24	
51			42	37	34	
65			54	48	43	
79			66	59		
94			78	70		
108			90	81		
122			103	91		

R

RHODE ISLAND

6%	7%
0	0
1	1
1	5
10	10
17	17
34	34
50	50
67	50
84	67
110	84
	110
	117
	134

R

RHODE ISLAND

6%	7%
0	0
1	1
6	5
9	7
26	21
42	35
57	49
73	64
90	78
106	92
123	107
140	121
	135

S

SOUTH CAROLINA

4%	5%	6%
0	0	0
1	1	1
5	6	2
10	10	10
25	20	24
50	40	41
75	60	41
112	80	58
137	109	74
	129	91
		108
		124

SOUTH DAKOTA

4%	5%	5.5%	6%	6.5%	7%
0	0	0	190	0	0
1	1	1	210	1	1
1	1	1		1	1
12	10	10		9	7
37	30			28	23
				46	38
				64	53
				82	69
				100	84
				118	99
				136	115
				154	130
				172	146

T

TENNESSEE

4.5%	5.5%	6%	6.25%	6.5%	6.75%	7%	7.25%	7.5%	7.75%	8%	8%	8.25%	8.5%	8.75%
0	188	0	154	354	0	0	0	130	0	125	0	121	0	117
1	211	1	172	372	1	1	1	146	1	140	1	1	1	130
1		11	190	390	2	2	2	161	8	155	2	10	144	2
11		10	209		10	10	10	176	10	170	10	10	10	10
33		27	227		24	23	23	192	22	185	21	20	172	19
55		45	245		41	39	38	207	37	199	35	34	185	33
77		63	263		58	55	53	223	51	214	49	48	185	46
99		81	281		74	71	69		66	229	64	61	185	59
122		99	299			87			81	244	78	75	185	59
144		119	318						96	259	92	89	185	59
166		136	336						111	274	107	103	185	59

PARTE 1 OPERACIONES DE COMIENZO RAPIDO

TEXAS											HOUSTON (Harris County)					DALLAS							
4%	4%	4.125%	4.625%	5%	5.125%	5.25%	5.375%	5.5%	5.625%	6%	6%	6%	6.125%	6.25%	6.25%	6.75%	7%						
0	0	0	181	424	4,625	0	5,125	0	142	5,375	0	137	0	0	0	6,125	0	119	6,250	6,75	0	107	
1	1	1	206	5002	1	5002	1	181	5002	1	181	5002	1	151	1	1	1	5002	1	5002	5002	1	1
1	1	1	230																				
12	12	12	254																				
37	37	36	278																				
	62	60	303																				
	87	84	327																				
		109	351																				
		133	375																				
		157	399																				

U

7.25%	7.5%	7.75%	8%	8.25%	
7.25	0	0	36	0	8.25
5002	1	1	109	1	5002
	1	5	122	1	
	6	6	135	6	
	19	19	148	18	
	33	32	161	31	
	46	45	174		
	59	58	187		
	73	70			
	86	83			

UTAH														
4.75%	5%	5.25%	5.375%	5.5%	5.75%	5.875%	6%	6.125%	6.25%	7%	7.25%			
0	221	0	0	199	0	0	190	5.75	5.875	0	6.125	0	0	7.25
1	242	1	1	219	1	1	209	5002	5002	1	5002	1	1	5002
1	263	1	1	238	1	1				0	2	0	4	2
10	284	9	9	257	9	9				8	8	8	7	7
31	305	29	28	276	27	27				24	24	23	21	
52	326	47	47	295	46	45				41	41	27	35	
73	347	66	66	314	65	63				58	58	47	49	
94	368	85	85	333	83	81				74	74	63	64	
115	389	104	104	352	102	99							78	
136	410	123	123	371		118							92	
157		142	142	390		136							107	
178		161	161	409		154								
199		180	180			172								

V

VERMONT			
3%	4%	5%	8%
0	0	0	0
1	1	1	1
4	2	2	0
13	10	10	18
33	25	20	31
66	50	40	43
100	80	56	
133	100	68	
166	120	81	
200	140	93	
		100	

VIRGINIA

ARLINGTON COUNTY		FAIRFAX	FAIRFAX CITY	HAMPTON	LEESBURG	RICHMOND	ALEXANDRIA	NEWPORT NEWS	RICHMOND	ROANOKE CITY	VA BEACH									
4%	4%	4.5%	5.5%	Meals tax 6.5%	Restaurant 7%	Meal tax 7%	Restaurant 7.5%	7.5%	7.5%	Restaurant 8%	8.5%	9%								
0	214	484	0	188	0	149	0	124	0	114	284	0	0	0	114	0	99	9		
1	234	512	1	211	1	166	1	144	1	134	1	1	1	1	114	1	112	5002		
21	259	537	2	233	4	188	1	166	13	149	5	134	1	122	1	122				
14	284		12	255	11	211	11	174	14	159	7	14	14	11	149	6	14	134	11	137
34	314		37	33	277	14	233	24	188	29	184	21	14	16	166	19	34	159	12	144
59	334		62	55	299	33	249	33	211	34	184	35	34	33	183	33	44		33	162
84	359		87	77		55	255			44	214	49	59	49	188	46	44		37	166
114	384		112	99		77		74		59	214	64	59	55	211	59	59		55	187
134	414		137	122		99		77		74	234	78	84	77		59	59		62	188
159	434			144		99		84		84	249	92	84	83		84	84		77	211
184	459			166		122		114		259		107	114	99		84	84		87	

W

VIRGINIA								
NORFOLK CITY	CITY OF RICHMOND							
Meal tax 9%	Food tax 9.5%							
9%	9.5%							
0	99	211	0	89	205	0	89	209
1	99	233	1	99		1	99	
6	122	233	1	110		1	109	
11	122		5	121		9	122	
33	144		15	131		11	129	
44	144		26	142		29	144	
44	166		36	152		33	149	
55	166		47	163		49	166	
55	188		57	173		55	169	
77	188		68	184		69	188	
77	211		78	194		77	189	

WASHINGTON																	
7%	7.2%	7.3%	7.5%	7.55%	4.125%	7.8%	7.9%	8%	8.1%	Combined 8.1%	8.7%						
0	0	131	0	129	0	126	0	0	124	282	7.8	0	0	0	117	8.1	0
1	1	1	1	143	1	139	1	1	138		2	1	1	1	129	2	1
1	1	1	1	156	1	153	2	3	151		0	2	1	14	141	0	1
7	6	6	6	170	6	166	7	6	164		7	6	6	6	154	6	5
21	20	19	184	19	179	19	19	19	177		19	18	18	18	166	18	17
35	34	33	198	33	193	33	32	190		32	31	31	30	179	30	28	
49	48	47	211	46	206	46	46	203		44	44	44	43	191	43		
64	62	61	225	59		59	59	217		57	56		55	203	55		
78	76	74	239	73		72	72	230		70			67		67		
92	90	88	252	86		85	85	243		83			80		80		
107	104	102		99		98	98	256					92		92		
	118	115		113		111	111	269					104		104		

WEST VIRGINIA				
2%	3%	4%	5%	6%
0	0	0	0	0
1	1	1	1	1
2	2	1	2	2
25	5	12	5	5
50	35	37	20	16
100	70		40	33
	100			50
	135			67
				84
				100
				116

WISCONSIN				
4%	5%	5.5%	5.6%	
0	0	0	190	0
1	1	1	209	1
1	1	1		1
12	10	9		8
37	21	27		26
	41	45		44
	61	63		62
	81	81		80
	110	99		98
		118		116
		136		133
		154		
		172		

WYOMING			
3%	4%	5%	6%
0	0	0	0
1	1	1	1
2	2	2	3
24	24	24	24
49	37	29	24
83	62	49	34
116		69	51
149		89	68
		109	84

4. Operaciones básicas después de la programación básica

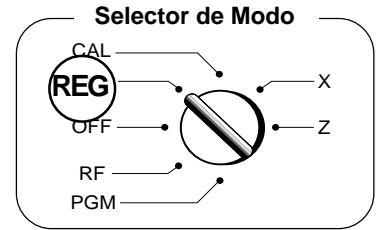

Nota:

Siempre que se genera un error (se visualiza E01), el ingreso de cifras se repositona a 0.

Todas las muestras de impresión son imágenes de recibos y el encabezamiento (fecha, hora y número consecutivo) son eliminados de las muestras.



4-1 Abrir el cajón sin venta

CHK / NS

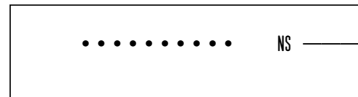

No aparece símbolo de venta

4-2 Operación básica

Ejemplo

Precio unitario	\$1,00	\$2,00
Cantidad	1	1
Depto.	1	10
Efectivo recibido	\$5,00	

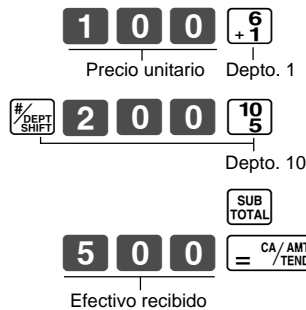

• 1•00	1*	Precio unitario/Número de departamento
• 2•00	0	"0" significa departamento 10.
• 1•00	TA	Subtotal gravable
• 0•04	TX	Impuesto
• 3•04	ST	Subtotal
• 5•00	CA	Efectivo recibido
• 1•96	CG	Cambio debido

Los departamentos 6 al 10 también pueden registrarse en combinación con las teclas y , , , , o , respectivamente. La tecla debe presionarse justo antes de ingresar el precio unitario manualmente.

4-3 Registro múltiple de un mismo artículo

Ejemplo

Precio unitario	\$1,00	\$1,35
Cantidad	2	3
Depto.	1	2

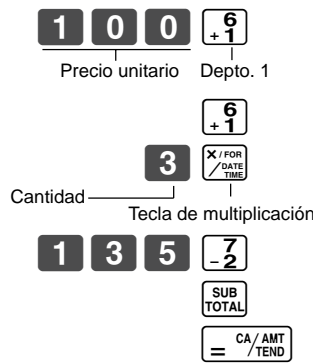

• 1•00	1*	Repetición
• 1•00	1*	
• 3	X	Símbolo de multiplicación
• 1•35	@	Símbolo de precio unitario
• 4•05	2*	Número de Departamento
• 6•05	TA	
• 0•24	TX	
• 6•29	CA	

Nótese que el registro repetido se puede utilizar con precios unitarios de hasta 6 dígitos.

4-4 Ventas fraccionadas de ítems en paquetes

Ejemplo

Precio unitario	12/\$10,00
Cantidad	3
Depto.	1

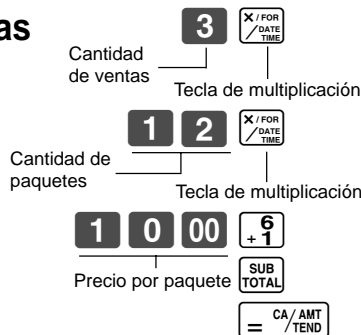

• 3	X	Cantidad de ventas
• 12		Cantidad de paquetes
• 10•00	@	
• 2•50	1*	
• 2•50	TA	
• 0•10	TX	
• 2•60	CA	

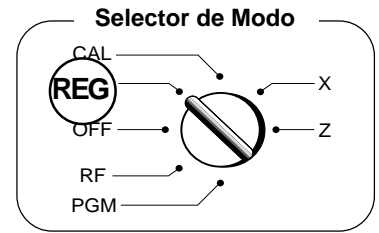

4-5 Ventas a cargo

Ejemplo

Precio unitario	\$1,00	\$2,00	\$3,00
Cantidad	1	1	1
Depto.	1	2	1

Operación	Impresión
------------------	------------------

1 0 0 6
+1

2 0 0 7
-2

3 0 0 6
+1

SUB
TOTAL

CH

Tecla de cargo

• 1•00 1*

• 2•00 2*

• 3•00 1*

• 6•00 TA

• 0•24 TX

• 6•24 CH — Ventas a cargo

No se puede usar la tecla CH en una operación de importe recibido.

4-6 Ventas a cargo/ efectivo dividido

Ejemplo

Precio unitario	\$2,00	\$3,00	\$4,00
Cantidad	1	1	1
Depto.	1	2	1
Importe efectivo recibido	\$5,00		

Operación	Impresión
------------------	------------------

2 0 0 6
+1

3 0 0 7
-2

4 0 0 6
+1

SUB
TOTAL

5 0 0 = CA/AMT
/TEND

CH

Tecla de cargo

• 2•00 1*

• 3•00 2*

• 4•00 1*

• 9•00 TA

• 0•36 TX

• 9•36 ST

• 5•00 CA — Efectivo recibido

• 4•36 CH — Ventas a cargo

4-7 Correcciones

Se pueden hacer correcciones mientras se registra un artículo (antes de pulsar una tecla de departamento), o después de que haya sido registrado en memoria (pulsando una tecla de departamento).

4-7-1 Antes de pulsar una tecla de departamento

AC C borra el último dato introducido.

Ejemplo

- Se ha introducido un precio unitario de 400 por error, cuando el correcto es 100.

Operación	Impresión
------------------	------------------

4 0 0 AC C

Entrada errónea Borra el último dato introducido

1 0 0 6
+1

Entrada correcta Registrado Departamento 1

• 1•00 1*

Operación

Impresión

2. Se ha introducido el precio unitario antes de la cantidad y se ha pulsado .

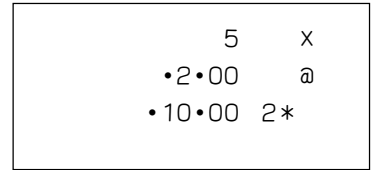
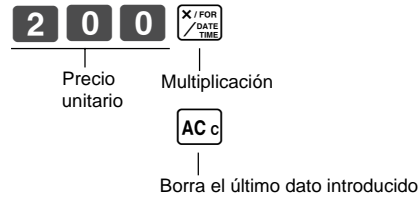

3. Se ha introducido un precio unitario erróneo de 150 en lugar de 105.

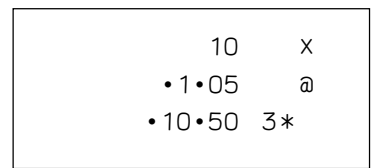
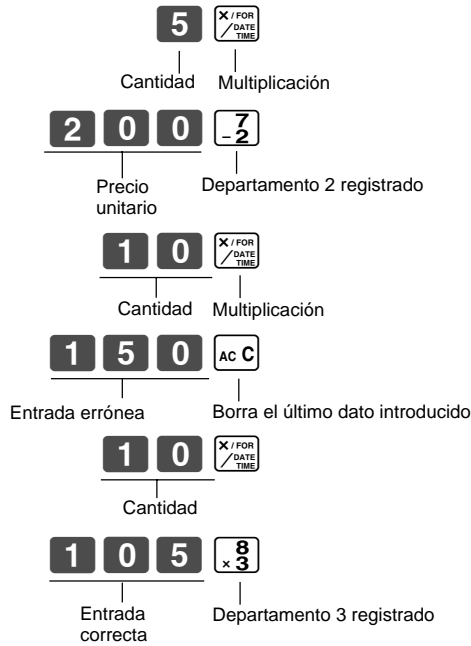

4-7-2 Después de pulsar una tecla de departamento

La tecla  cancela el último artículo registrado.

Ejemplo

1. Se ha introducido un precio erróneo de 550 en lugar de 505 y se ha pulsado la tecla de departamento.

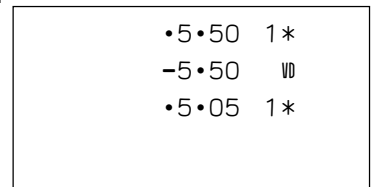
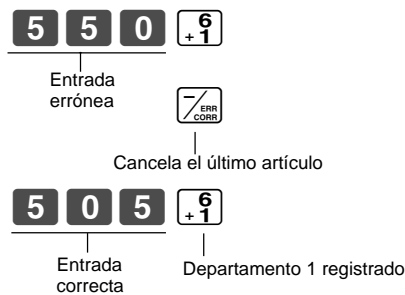

2. Se ha introducido un precio erróneo de 220 en lugar de 230 y se ha pulsado la tecla de departamento.

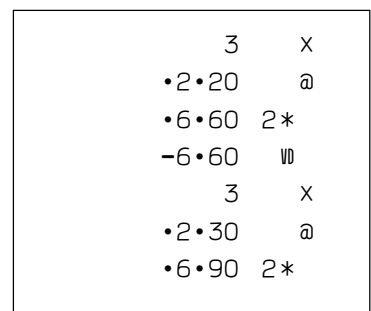
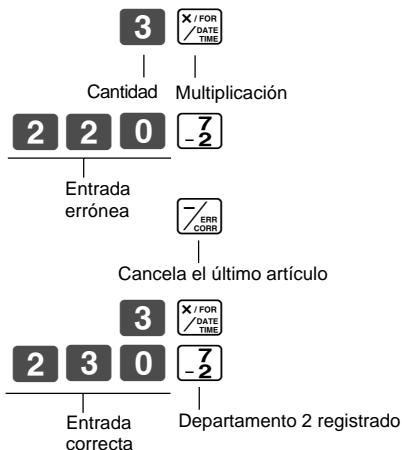

5. Informe diario de gestión

Esta sección contiene los procedimientos para generar informes de los datos de transacciones almacenados en la memoria de la caja registradora.

Importante

Es preciso tener en cuenta que cuando se emite un informe con puesta a cero (Z), los datos reportados desaparecen de los totalizadores correspondientes. Para visualizar los datos sin restaurar los totalizadores se debe utilizar un informe de lectura (X).

5-1 Informe financiero

Operación

Impresión

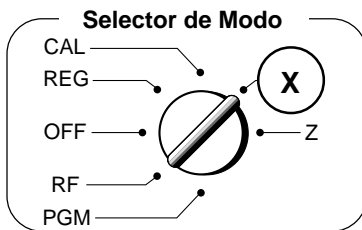

07-19-03	Fecha
14-27 0072	Hora/Número correlativo
X	Símbolo de lectura
67 *	Ventas brutas Núm. de artículos
•270•48 *	Importe de ventas brutas
38 NT	Ventas netas Número de clientes
•271•24 NT	Importe de ventas netas
•197•57 CA #	Efectivo total en caja
•18•19 CH #	Cargo total en caja
•45•18 * CK	Cheque total en caja

5-2 Informe de control general Lectura/Puesta a cero

Operación

Impresión

5-2-1 Informe diario Lectura/ Puesta a cero

Selector de Modo en **X**
(Lectura)



Selector de Modo en **Z**
(Poner a cero)



Puesta a cero (Z)

07-19-03	Fecha
19-35 0073 1	Hora/Número de correlativo/ Número de empleado.
0001 Z	Símbolo de REPOSICION A CERO/núm. de reposiciones inalterables*1
48 1	Núm. de artículos/Núm. de Departamento
•50•10	Importe
28 2	
•76•40	
17 3	
•85•80	
4 4	
•76•00	
1 5	
•6•50	
0 6	
•0•00	
0 9	
•0•00	
10 0	
•22•00	
108 *	Ventas brutas Núm. de artículos
•316•80 *	Importe de ventas brutas

•0•50	-	Importe reducción
•0•66	% +	Importe Recargo/ Descuento
•105•10	TA	Importe gravable 1
•4•20	TX	Importe imponible para la tabla de impuesto 1
•75•60	* TA	Importe gravable 2
•3•97	TX 2	Importe del impuesto 2
46	NT	Número de clientes de ventas netas
•325•13	NT	Importe ventas netas
•325•13	1	Importe de ventas de empleado/Núm. de empleado
44	CA	Contador ventas en efectivo
•203•91	CA	Importe ventas en efectivo
3	CH	Contador ventas por cargo
•16•22	CH	Importe ventas por cargo
2	CK	Contador ventas por cheque
•105•00	CK	Importe ventas por cheque
•6•00	RA	Importe recibido a cuenta
•10•00	PO	Importe pagado
3	VO	Contador de corrección de errores
1	RF	Contador de devoluciones (por operaciones de MODO)
•3•00	RF	Importe de devoluciones (por operaciones de MODO)
5	CA X	Número de operaciones con la tecla [= CA/AMT /TEND]
1	NS	Contador de no ventas
•199•91	CA #	Efectivo en caja
•16•22	CH #	Cargos en caja
•105•00	* CK	Cheques en caja
000000		Gran total de ventas sin puesta a cero (impreso en el informe de PUESTA A CERO exclusivamente)*2
0325•13		

* El informe X (lectura) es mismo excepto *1 y *2.

5-2-2 Informe periódico de lectura/puesta a cero

Operación

Impresión

Conmutador de Modo en

(X) o (Z)

1 0 [= CA/AMT /TEND]

07-19-03	Fecha
19-50 0074	Hora/Número correlativo
10	X — Símbolo de lectura
	X —
67	* — Ventas brutas Núm. de artículos
•270•73	* — Importe de ventas brutas
38	NT — Número de clientes de ventas netas
•271•24	NT — Importe de ventas netas



OPERACIONES PRACTICAS

1. Programación diversa

1-1 Precio unitario para departamentos

Ejemplo

P. unitario	\$1,00	\$2,20	\$11,00
Depto.	1	2	3

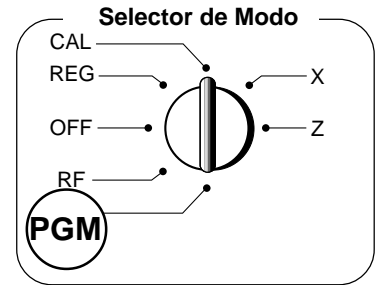
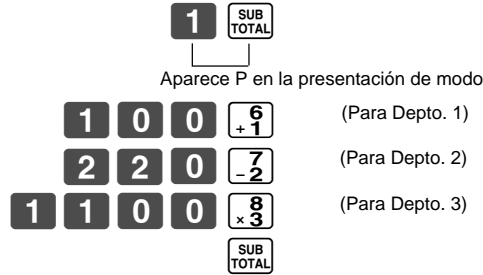

• Precios unitarios dentro del rango 0,01-9999,99

1-2 Tasa para tecla de porcentaje

Ejemplo

Porcentaje de descuento	2,5%
-------------------------	------

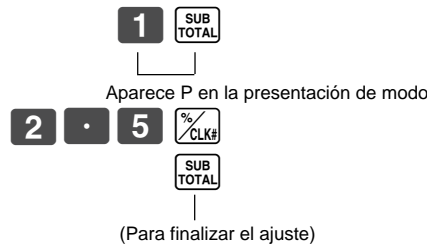

• El porcentaje dentro del rango 00,01 a 99,99%

1-3 Cambiar la situación fiscal de los Departamentos

La situación fiscal para los Departamento se programa como sigue:

Departamentos 1-5: Situación gravable 1 y 2

Departamentos 6-10: Situación no gravable

Ejemplo

Situación	No gravable	Gravable 1
Deptos.	1~5	6~10

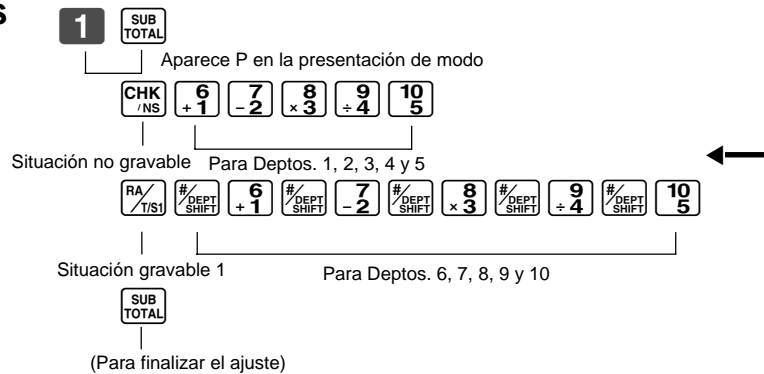

Selecciones	
Situación gravable 1	RA / T/S1
Situación gravable 2	PC / T/S2
Situación gravable 1 y gravable 2	RA / T/S1 PC / T/S2
Situación no gravable	CHK / NS

1-4 Situación de Departamentos

Ejemplo

Departamentos	Selecciones		
	A	B	C
1	0	4	1
2	0	5	1

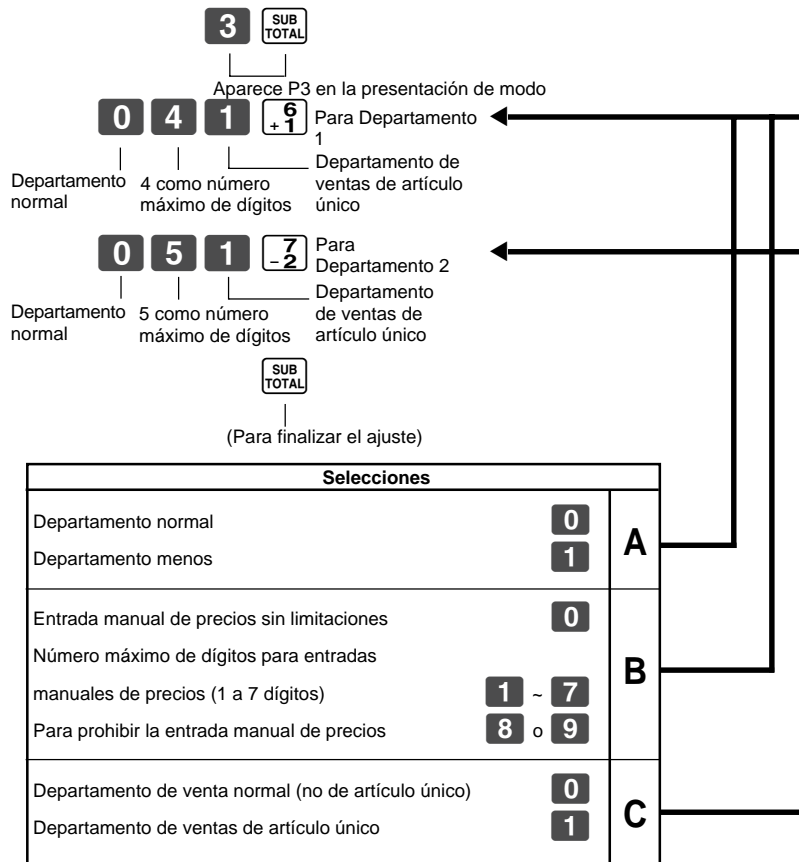

PARTE 2

1-5 Situación de la tecla de porcentaje

1-5-1 Cambiar la situación fiscal de la tecla de porcentaje

Fijar una situación gravable 1 y 2 para la tecla de porcentaje.

Ejemplo

Cambiar el registro de la tecla de porcentaje a situación no gravable.

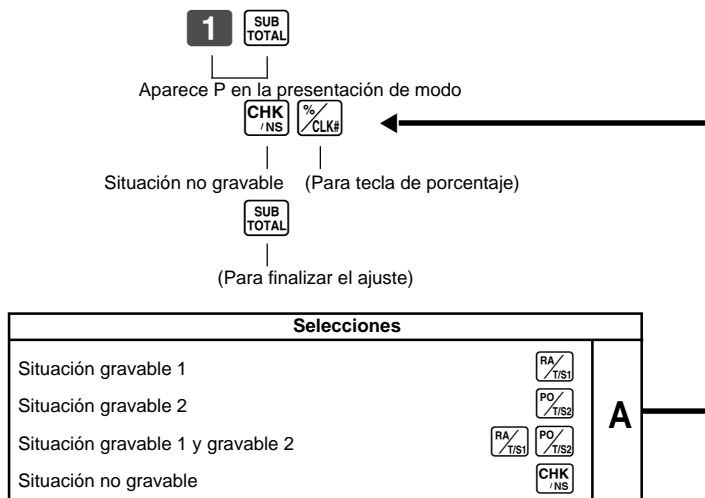

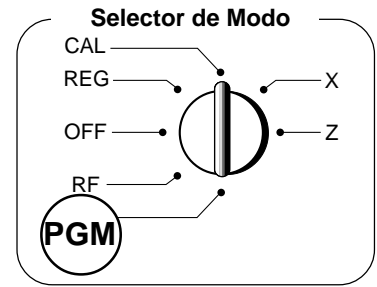

1-5-2 Situación de la tecla de porcentaje

Ejemplo

Redondeo	Por exceso
Porcentaje	%+

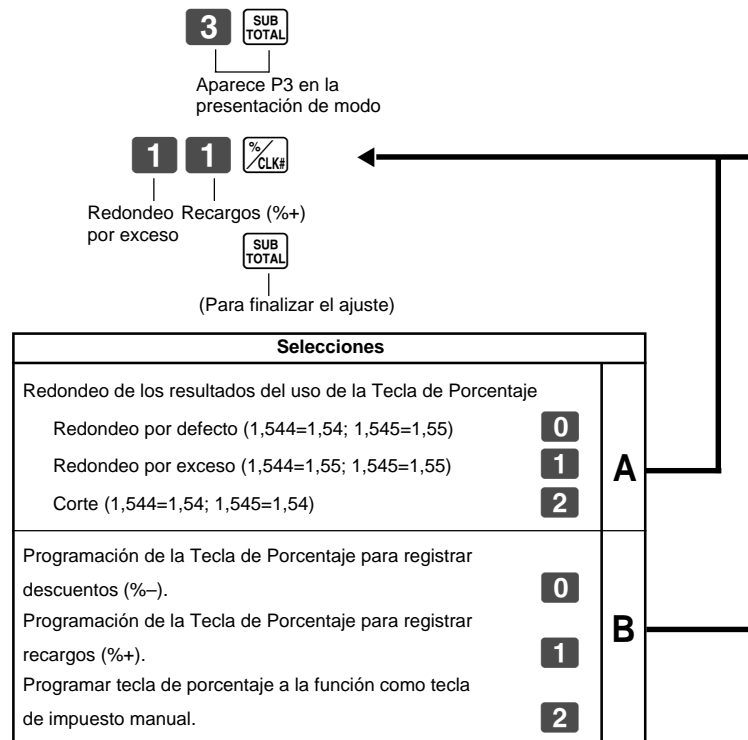

1-6 Situación fiscal de la tecla menos

Fijar situación gravable 1 y 2 para la tecla menos.

Ejemplo

Cambiar registros de la tecla menos situación no gravable.

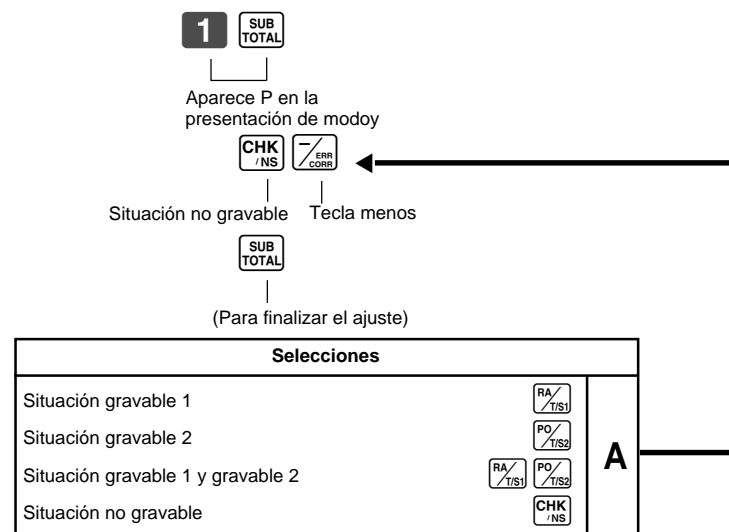

1-7 Características generales

1-7-1 Programación de controles generales

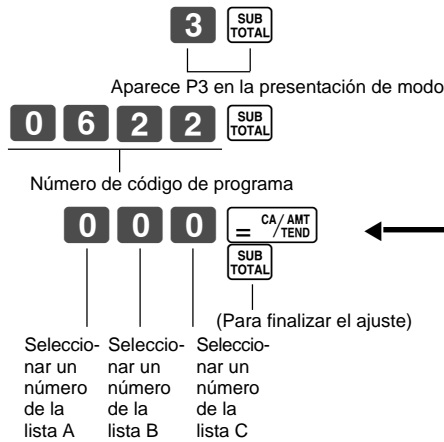

Selecciones		
Mantiene la memoria intermedia de la tecla durante la emisión de recibo en el mode REG.		
Pone a cero el número de transacciones cada vez que se emite un Informe de puesta a cero de Control General		
Permite el registro del saldo acreedor		
No	Sí	Sí 0
		No 1
	No	Sí 2
		No 3
Sí	Sí	Sí 4
		No 5
	No	Sí 6
		No 7

Selecciones		
Permite efectivo recibido parcial		
Permite cheque recibido parcial		
Sí	Sí 0	
	No 2	
No	Sí 4	
	No 6	

Selecciones		
Usartecla 00 como una tecla de 000.		
Se usan los sistemas de asignación de cajeros (inicio de labor).		
No	No 0	
	Sí 1	
Sí	No 2	
	Sí 3	

PARTE 2

1-7-2 Programación de controles de impresión

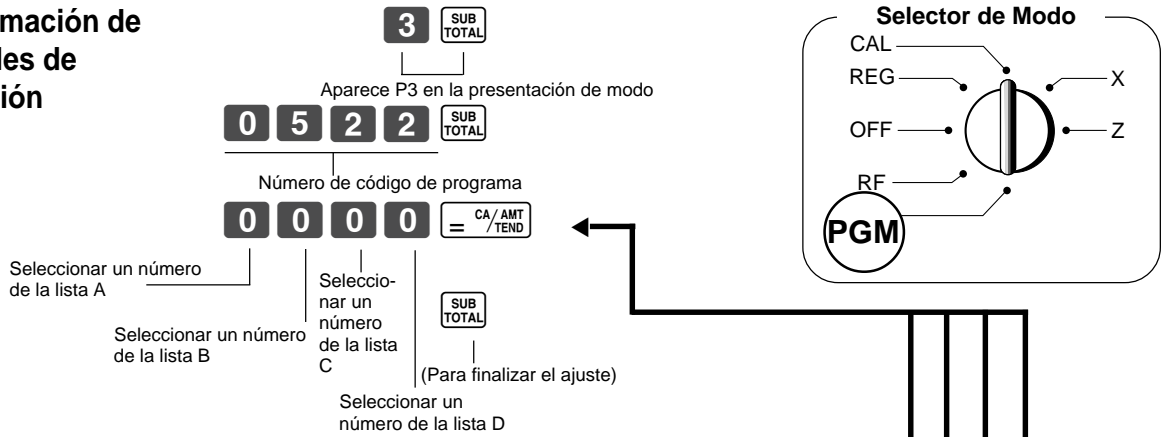

Selecciones	
Usar la impresora para imprimir un diario	0
Usar la impresora para imprimir recibos	1

Selecciones	
Imprimir artículos de total cero en los Informes de Control General Lectura/Puesta a cero	0
No imprimir artículos de total cero en los Informes de Control General Lectura/Puesta a cero	1

Selecciones			
Imprimir contador/importe de devoluciones con Selector de Modo en RF en los informes de Control General Lectura/Puesta a cero			
Imprimir el total general de ventas en los Informes de Control General Puesta a cero			
Imprimir la hora en los recibos y diario			
Sí	No	No	0
		Sí	1
	Sí	No	2
		Sí	3
No	No	No	4
		Sí	5
	Sí	No	6
		Sí	7

Selecciones			
Imprimir el número de correlativo en el recibo/diario			
Imprimir el subtotal en el recibo/diario cuando se pulsa la tecla Subtotal			
Omitir impresión de artículos en el diario			
No	No	Sí	0
		No	1
		Sí	2
	Sí	Sí	3
		No	4
		Sí	5
Sí	No	Sí	6
		No	7

1-7-3 Cambio de impresión para Recibo o Diario

La impresora se ajusta como diario después de inicializarse la operación.

Ejemplo

Imprimir un recibo

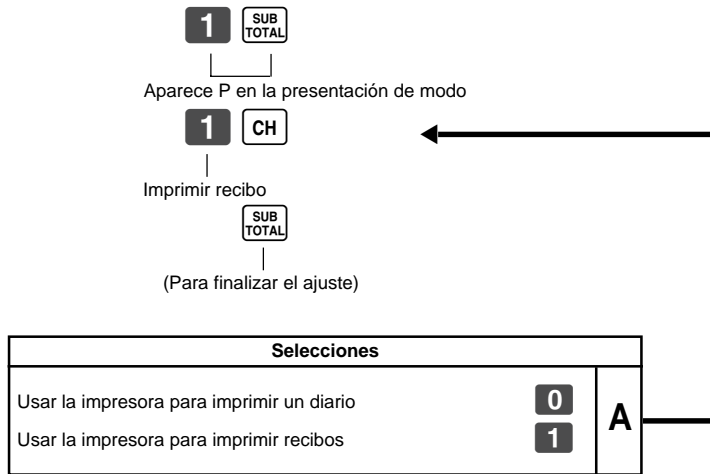

- También se puede seleccionar impresión de recibos o diario en el procedimiento 1-7-2, "Programación de controles de impresión".

PARTE 2

1-8 Fijación de PLU

1-8-1 Enlace con Departamentos

Ejemplo

Núm. PLU	1	100
Núm. de depto. vinculado	1	10

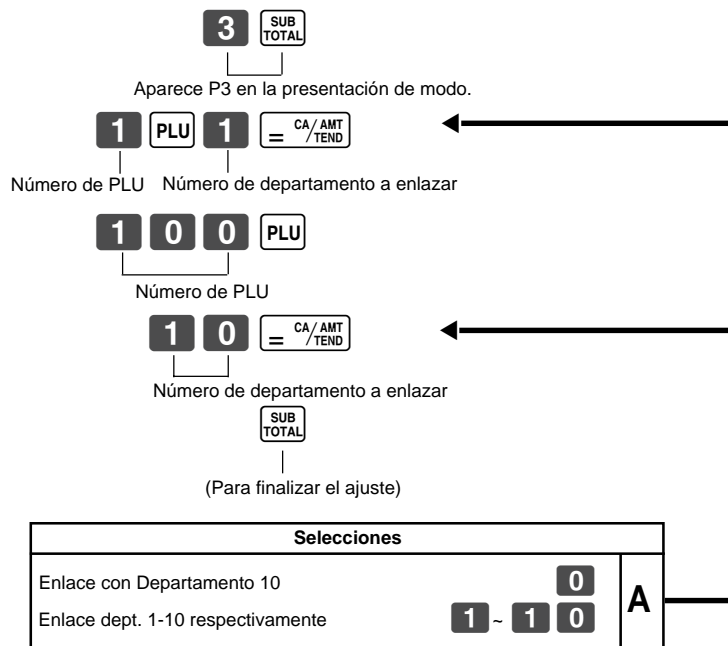

- Se pueden configurar 100 PLU.
- Cuando no se especifica departamento enlazado, la PLU se enlaza con el departamento 10.
- La situación para venta de artículo único y el estado fiscal van seguidos del departamento especificado como enlace.

Nota:

NO enlace al departamento menos.

1-8-2 Precios unitarios para PLU

Ejemplo

Núm. PLU	1	2
Precio unitario	\$1,00	\$3,00

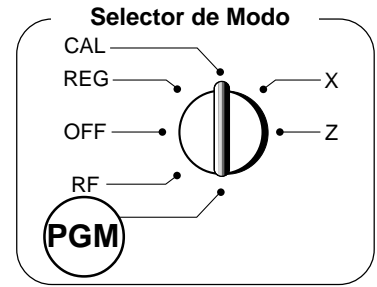
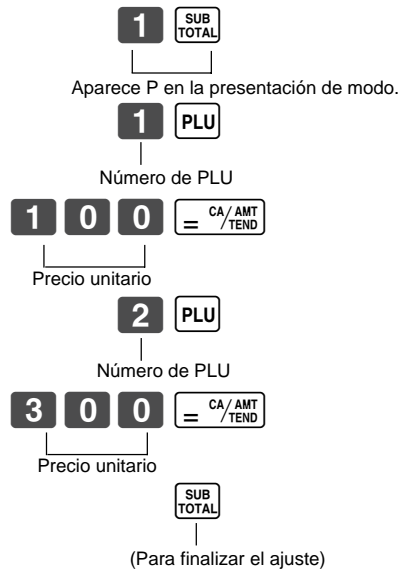

- Los precios unitarios han de estar dentro de la escala \$0,01-999,99.

1-9 Control de impresión de situación fiscal

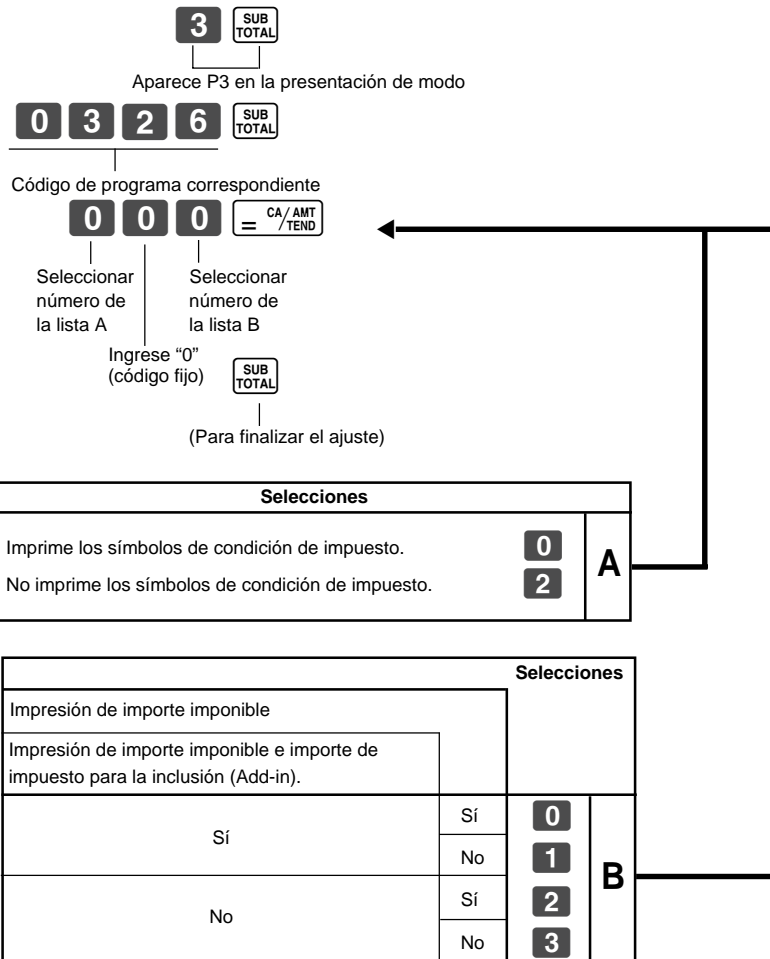

1-10 Impresión de lectura de todos los datos programados

1-10-1 Impresión de datos prefijados excepto fijación PLU

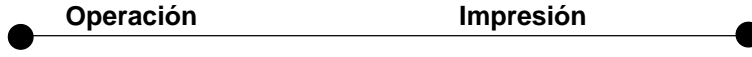
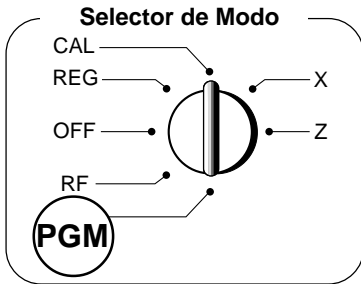

CA/AMT / TEND

07-19-03	Fecha
14-24 0070	Hora/Número de correlativo
X	Símbolo de lectura
1.....1.00 *	Número de departamento/ Precio unitario/situación impuesto
.041	Departamento normal/ Límite de dígitos/Artículo único
2.....2.20 *	
.051	
3.....11.00 *	
.041	
0.....0.00 *	
.000	
-.....#	Menos/Situación impuesto
2.5 %	Tasa porcentaje/%+ o %-
.11 #	Control tecla porcentaje/ Situación fiscal
0122.....12	Fecha/Control de modo de monetario (fijo)
0522...1022	Control de impresión
0622...0000	Control general
1022.....0	Control de cálculo
0326...002	Control de impuesto
0125.....	
0.0000 %	Tabla de impuesto 1
0001	Control de puntos de separación
10	
30	
54	
73	
110	
0225.....	Tabla de impuesto 2
5.2500 %	
5002	Especificaciones de redondeo/Especificaciones de sistema de impuesto
0000	
07-19-03	

PARTE 2

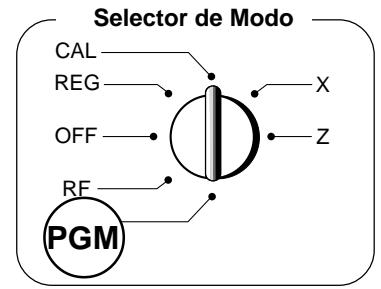

1-10-2 Impresión de ajustes de PLU programados



1 = CA/AMT / TEND

07-19-03	Fecha
14-26 0073	Hora/Número de correlativo
X	Símbolo de lectura
001...1.00 1	Núm. PLU/Precio unitario/ Dept. vinculado
002...2.00 2	
003...3.00 3	
004...4.00 4	
005...5.00 5	
006...6.00 6	
007...7.00 7	
008...8.00 0	"0" significa departamento 10.
100...10.00 1	
04-19-03	

2. Operaciones diversas

2-1 Registro utilizando precios programados para los Departamentos

(Programación: Ver página 20)

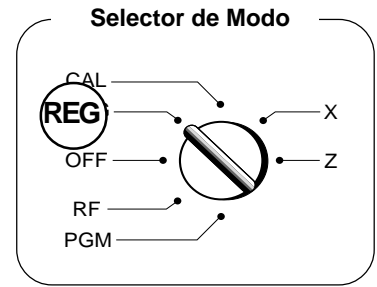

Ejemplo

Precio unitario	\$1,00	\$2,20	\$11,00
Cantidad	1	2	4
Depto.	1	2	3
Importe recibido	\$52,00		

Operación	Impresión
------------------	------------------

6 + 1

7 - 2

7 - 2

4 X / FOR DATE TIME x 3

SUB TOTAL

5 2 0 0 = CA / AMT / TEND

• 1•00	1*		Precio unitario programado para Depto. 1
• 2•20	2*		Precio unitario programado para Depto. 2
• 2•20	2*		Repetición
4	X		Símbolo de multiplicación
• 11•00	@		Precio unitario programado para Depto. 3
• 44•00	3*		
• 49•40	TA		
• 1•98	TX		
• 51•38	ST		
• 52•00	CA		Efectivo recibido
• 0•62	CG		Cambio debido

PARTE 2

2-2 Ventas de artículo único

(Programación: Ver página 21)

Ejemplo 1

Situación	Venta de artículo único	
Precio unitario	\$0,50	
Cantidad	1	
Depto.	1	

5 0 6 + 1

• 0•50	1*		
• 0•50	TA		Importe gravable
• 0•02	TX		Impuesto
• 0•52	CA		Efectivo recibido

En este ejemplo, el Departamento 1 se programa para venta de artículo único. (Programación: Ver página 21).

Ejemplo 2

Situación	Normal	Venta de artículo único
Precio unitario	\$1,00	\$0,50
Cantidad	1	1
Depto.	2	1

1 0 0 7 - 2

5 0 6 + 1

SUB TOTAL

= CA / AMT / TEND

• 1•00	2*		
• 0•50	1*		
• 1•50	TA		Importe gravable
• 0•06	TX		Impuesto
• 1•56	CA		Efectivo recibido

No se puede finalizar una venta de artículo único si se ha registrado previamente un artículo.

Selector de Modo

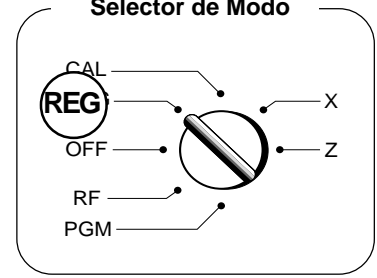

2-3 Ventas en cheque

Ejemplo

Precio unitario	\$35,00
Cantidad	2
Depto.	4

Operación **Impresión**

3 5 0 0 9 ÷ 4 9 ÷ 4 SUB TOTAL CHK / NS

•35•00 4*

•35•00 4*

•70•00 TA

•2•80 TX

•72•80 CK — Ventas en cheque

2-4 Cambiar la situación fiscal

(Programación: Ver página 20)

Ejemplo

Precio unitario	\$1,00	\$2,00
Cantidad	1	1
Depto.	1	2
Situación prefijada	Gravable 1	Gravable 1
Este registro	No gravable	Gravable 1

1 0 0 RA / T/SJ 6 + 1

2 0 0 7 - 2 = CA / AMT / TEND

•1•00 1

•2•00 2 TX

•2•00 TA

•0•08 TX

•3•08 CA

2-5 Impuesto manual

Ejemplo

Precio unitario	\$1,00	\$2,00
Cantidad	1	1
Depto.	1	2

1 0 0 6 + 1 % / CLK#

2 0 0 7 - 2 = CA / AMT / TEND

•1•00 1*

•0•10 TX # — Símbolo de impuesto manual

•2•00 2*

•3•00 TA

•0•12 TX

•3•22 CA

La tecla está programada para que funcione como tecla de Impuesto Manual (ver página 22).

2-6 Operación con PLU

(Programación: Ver página 25)

Ejemplo

Número PLU	1	2
Precio unitario	\$1,00	\$2,00
Cantidad	2	4
Núm. de depto. vinculado	1	1
Efectivo recibido	\$10,40	

1 **PLU**
PLU
 4 **X / FOR DATE TIME**
2 **PLU**
 = **CA / AMT / TEND**

001	•1•00	*	No. de PLU
001	•1•00	*	Repetición
	4	X	Símbolo de multiplicación
	•2•00	@	Precio unitario prefijado
002	•8•00	*	
	•10•00	TA	
	•0•40	TX	
	•10•40	CA	Efectivo recibido

2-7 PLU de ventas de artículo único

(Programación: Ver página 25)

Ejemplo

Número PLU	1
Situación	Venta artículo único
Precio unitario	\$1,00
Cantidad	1

1 **PLU**

001	•1•00	*	No. de PLU
	•1•00	TA	Símbolo de situación gravable
	•0•04	TX	Importe gravable
	•1•04	CA	Impuesto

- En este ejemplo, se ha programado para venta de artículo único (Programación: Ver página 21).
- No se puede finalizar una venta de artículo único si se ha registrado previamente un artículo.

2-8 Ventas en cheque/ efectivo dividido

Ejemplo

Precio unitario	\$30,00	\$25,00
Cantidad	1	1
Deptos.	2	3
Efectivo recibido	\$20,00	
Cheque	\$37,20	

3 0 0 0 **- 7**
 2 5 0 0 **x 8**
SUB TOTAL
 2 0 0 0 = **CA / AMT / TEND**
CHK / NS

•30•00	2*
•25•00	3*
•55•00	TA
•2•20	TX
•57•20	ST
•20•00	CA
•37•20	CK

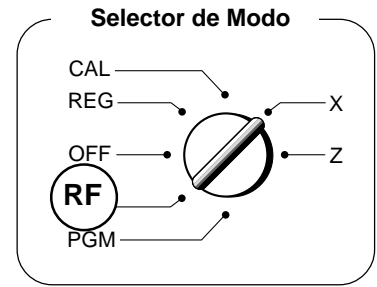

2-9 Devoluciones

Operación

Impresión

Ejemplo

Pr. unitario	\$1,00	\$2,00
Cantidad	1	1
Depto.	2	3

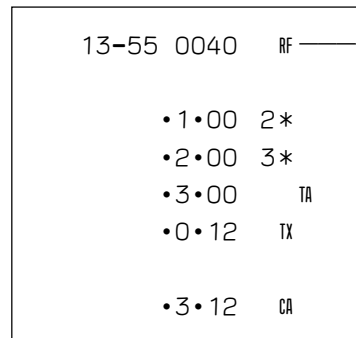
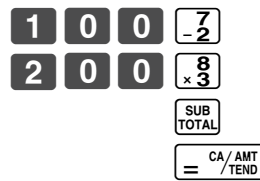

Indicador del modo de devolución

Después de finalizar la operación en modo RF hay que colocar de nuevo el Selector de Modo en la posición REG (registro).

2-10 Asignación de cajero

(Programación: Ver página 23)

El sistema de asignación de cajero se usa para controlar el total de ventas de cada cajero (o empleado). Cuando selecciona esta función en la página 23, puede conseguir los datos de ventas de 8 cajeros (o empleados).

La asignación de cajero se debe realizar antes de empezar a registrar operaciones, excepto PGM.

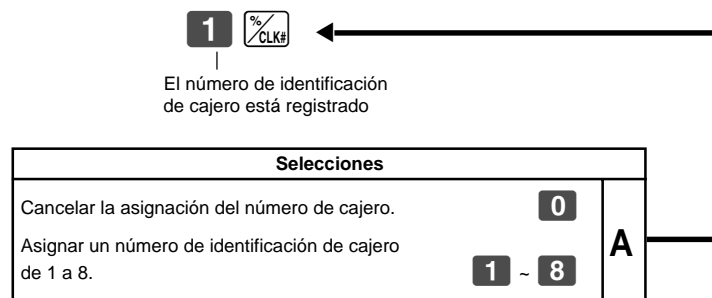
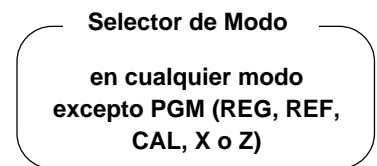

- El número de identificación del cajero (o empleado) asignado actualmente se imprime en el recibo o diario en cada transacción.
- El número en memoria asignado al empleado se desactiva automáticamente si el Selector de Modo se gira a la posición OFF.
- El total de ventas del cajero (o empleado) asignado con el número de identificación se imprimen en el recibo o diario al realizar el informe de ventas diarias X/Z.

2-11 Otros registros

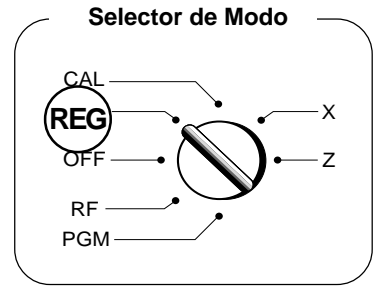

2-11-1 Lectura de hora y fecha

Operación	Presentación	
<input checked="" type="checkbox"/> / FOR / DATE TIME <input checked="" type="checkbox"/> / FOR / DATE TIME AC C	<div style="border: 1px solid black; padding: 5px; display: inline-block;">13-53</div> <div style="border: 1px solid black; padding: 5px; display: inline-block;">07-19-03</div> <div style="border: 1px solid black; padding: 5px; display: inline-block;">0.00</div>	Hora/Minutos Mes/Día/Año • Parpadea cada segundo

2-11-2 Desembolso desde el efectivo en caja

Operación	Impresión	
<div style="display: flex; justify-content: space-around;"> 1234 </div> <div style="display: flex; justify-content: space-around;"> 5678 # / DEPT SHIFT </div> Introducir número de referencia <div style="display: flex; justify-content: space-around;"> 1000 PO / T/S2 </div>	<div style="border: 1px solid black; padding: 10px;"> 12345678 # 07-19-03 13-57 0041 • 10.00 PO </div>	Número de referencia Importe desembolsado

2-11-3 Efectivo recibido a cuenta

Operación	Impresión	
<div style="display: flex; justify-content: space-around;"> 600 RA / T/S1 </div>	<div style="border: 1px solid black; padding: 10px;"> • 6.00 RA </div>	Importe de recibido a cuenta

2-11-4 Registro de números de identificación

Antes de cualquier transacción se pueden registrar números de referencia o identificación con una longitud máxima de 8 dígitos.

Operación	Impresión	
<div style="display: flex; justify-content: space-around;"> 1234 </div> <div style="display: flex; justify-content: space-around;"> 5678 # / DEPT SHIFT </div> <div style="display: flex; justify-content: space-around;"> 50 + 6 1 </div> <div style="display: flex; justify-content: space-around;"> = CA / AMT TEND </div>	<div style="border: 1px solid black; padding: 10px;"> 12345678 # 07-19-03 13-59 0046 • 0.50 1* • 0.50 TA • 0.02 TX • 0.52 CA </div>	Número de referencia o identificación

PARTE 2

Selector de Modo

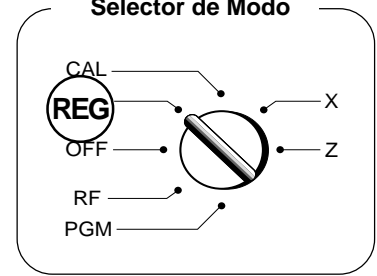

2-11-5 Reducción en subtotal

Operación

Impresión

Ejemplo

Importe debido reducido en \$0,50.

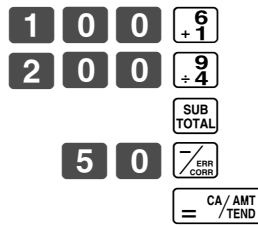

• 1.00	1*
• 2.00	4*
• 3.12	ST
-0.50	
• 3.00	TA
• 0.12	TX
• 2.62	CA

Para imprimir la línea de subtotal vea la página 24.

2-11-6 Recargo/ Descuento

- Se aplica al primer artículo un recargo/descuento del 2,5% (programado en la tecla $\frac{\%}{\text{CLK\#}}$).
- Si se desea aplicar un recargo/ descuento al subtotal es necesario utilizar la tecla $\frac{\text{MD}}{\text{ST}}$. No se puede utilizar la tecla $\frac{\text{SUB}}{\text{TOTAL}}$.
- Se aplica un recargo/descuento de un 7% al total de la transacción.
- Para programar la tecla $\frac{\%}{\text{CLK\#}}$ como porcentaje en menos o en más, ver página 22.
- Para programar el porcentaje ver página 20.

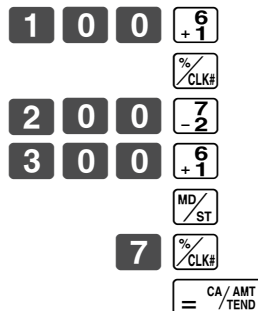

Recargo

• 1.00	1*
2.5	%
• 0.03	*
• 2.00	3*
• 3.00	1*
• 6.03	ST
7	%
• 0.42	*
• 6.45	TA
• 0.26	TX
• 6.71	CA

Tasa de recargo
Importe recargo
Subtotal
Tasa de recargo
Importe recargo

Descuento

• 1.00	1*
2.5	% -
-0.03	*
• 2.00	3*
• 3.00	1*
• 5.97	ST
7	% -
-0.42	*
• 5.55	TA
• 0.23	TX
• 5.78	CA

Tasa de descuento
Importe descuento
Subtotal
Tasa de descuento
Importe descuento

2-12 Informe de PLU

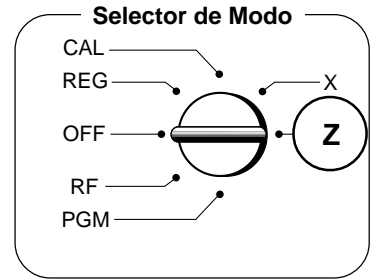
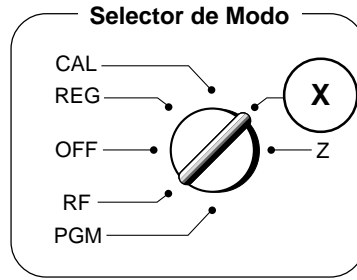

Operación

Impresión

Selector de Modo en **(X)**
(Lectura)

0 1 = CA/AMT / TEND

07-19-03		
19-35 0073		
01 0001	Z	Código de informe/ contador de reposición
001 12		No. de PLU/No. ítems
• 12•00		Cantidad
002 27		
100 89		
• 180•00		
1284		Cuenta total de PLU
• 10856•89		Cantidad total de PLU

Selector de Modo en **(Z)**
(Poner a cero)

0 1 = CA/AMT / TEND

PARTE 2

2-13 Acerca del horario de ahorro de energía

Es posible ajustar el reloj interno en avance/retroceso en 1-9 horas para el horario de ahorro de energía.

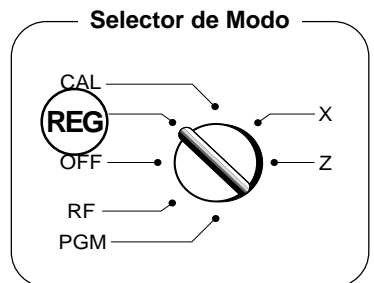

Operación

Presentación

• Avance en 1 hora

X / FOR / DATE / TIME

12-34

* **1**

12-34

(destellando)

X / FOR / DATE / TIME

13-34

Ajuste en avance en 1 hora.

AC C

0.00

• Retroceso en 1 hora

X / FOR / DATE / TIME

12-34

- 7 / 2

12-34

(destellando)

* **1**

12-34

(destellando)

X / FOR / DATE / TIME

11-34

Ajuste en retroceso en 1 hora.

AC C

0.00

*Coloque **2 - 9** en caso de ajustar el reloj en 2-9 horas.

PARTE 3

FUNCION DE CALCULADORA

1. Modo de calculadora

Mientras se registra en el modo REG, se puede cambiar al modo CAL y luego volver al modo REG para reanudar el registro.

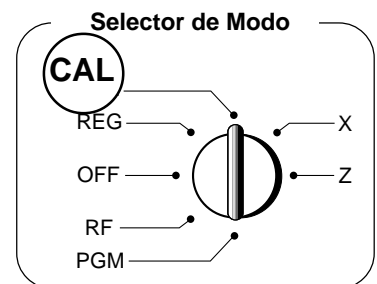

1-1 Ejemplos de cálculo

Operación	Presentación
$5 + 3 = 2 =$ $(23 - 56) \times 78 =$ $(4 \times 3 - 6) \div 3, 5 + 8 =$ 12% de 1500	
<p style="margin: 0;">AC c</p> <p style="margin: 0;">5 +⁶₁ 1 AC c</p> <p style="margin: 0;">(Cancela el artículo introducido)</p> <p style="margin: 0;">5 +⁶₁ 3 -⁷₂ 2 = CA/AMT/TEND</p> <p style="margin: 0;">2 3 -⁷₂ 5 6 ×⁸₃ 7 8 = CA/AMT/TEND</p> <p style="margin: 0;">4 ×⁸₃ 3 -⁷₂ 6 ÷⁹₄ 3 · 5 +⁶₁ 8 = CA/AMT/TEND</p> <p style="margin: 0;">1 5 0 0 ×⁸₃ 1 2 % CLK#</p>	

1-2 Recuperación del contenido de la memoria

Recupera sobre la pantalla el importe actual.

- durante el registro: subtotal actual
- se ha completado el registro: el último importe

En el modo de calculadora (CAL)

Ejemplo
Dividir el subtotal actual de \$30,00 en el modo de registro por 3 (dividir la cuenta entre 3 personas).

Operación	Presentación
<p style="margin: 0;">PLU ÷⁹₄ 3 = CA/AMT/TEND</p> <p style="margin: 0;">Recuperación del contenido de la memoria</p>	

En el modo de registro (REG)

Recupera sobre la pantalla el resultado actual presionando la tecla $\frac{CA}{AMT/TEND}$ en el modo CAL.

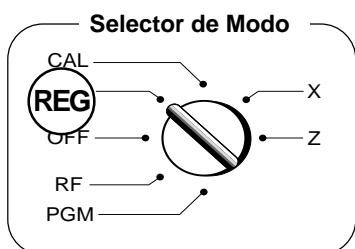

Ejemplo
Recuperar el resultado actual en el modo CAL durante el registro, y registrar el importe debido para cada individuo.

Operación	Impresión
<p style="margin: 0;">PLU = CA/AMT/TEND</p> <p style="margin: 0;">PLU = CA/AMT/TEND</p> <p style="margin: 0;">PLU = CA/AMT/TEND</p> <p style="margin: 0;">Recuperación del contenido de la memoria</p>	<div style="border: 1px solid black; padding: 10px; width: fit-content; margin: auto;"> <p style="margin: 0;">• 10.00 1</p> <p style="margin: 0;">• 20.00 2</p> <p style="margin: 0;">• 30.00 ST</p> <p style="margin: 0;">• 10.00 CA</p> <p style="margin: 0;">• 10.00 CA</p> <p style="margin: 0;">• 10.00 CA</p> <p style="margin: 0;">• 0.00 CG</p> </div>

1-3 Configuración para funcionamiento como calculadora

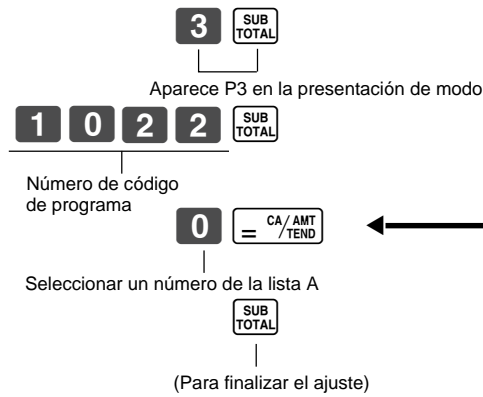
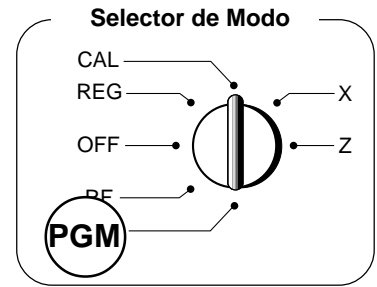

			Selecciones	
Abrir el cajón cuando se pulse = CA/AMT /TEND *				
Abrir el cajón cuando se pulse CHK /INS				
Imprimir el número de operaciones de la tecla igual en el informe de Control General X/Z				
Sí	No	No	0	A
		Sí	1	
	Sí	No	2	
		Sí	3	
No	No	No	4	
		Sí	5	
	Sí	No	6	
		Sí	7	



* Si se pone el Selector de Modo en la posición CAL durante los procedimientos de registro, el cajón no se abre aunque se pulse

= CA/AMT /TEND



INFORMACION UTIL

1. Localización de averías

	Síntomas/Problemas	Causas más comunes	Soluciones
1	En la presentación aparece E01.	Se ha cambiado de modo sin completar la transacción.	Girar la llave hasta que cese la alarma acústica y pulsar  .
2	En la presentación aparece E08.	No se puede realizar la primera operación (sign-on).	Antes de empezar el registro de otra operación pulsar las teclas 1 ~ 8 y después la tecla  .
3	En la presentación aparece E94.	Papel de impresión atascado.	Saque el papel atascado. Gire el selector de modo a OFF y luego a ON, o desactive y active la unidad.
4	Recibo sin fecha u hora. El papel no ha avanzado lo suficiente.	La impresora está programada para diario.	Programar la impresora para recibos.
5	La llave no gira hasta los modos Z, X, PGM y RF.	Usar la tecla OP.	Usar la llave PGM.
6	El cajón se abre después que el timbre suena una vez.	El departamento está programado para artículo único.	Programar el departamento como un departamento normal.
7	No se ponen a cero los totales tras el informe final del día.	Usar el modo X para obtener los informes.	Obtener los informes en modo Z.
8	Se ha perdido la programación al desenchufar la registradora o tras un apagón	Las baterías no están en buenas condiciones.	Sustituir las baterías.
9	La registradora no funciona. No se puede retirar dinero del cajón.	No hay alimentación eléctrica.	Tirar de la palanca situada debajo de la parte posterior de la caja registradora.

Nota:

Si no se puede resolver la dificultad, llamar al representante o al teléfono 1-800-638-9228.

2. Especificaciones

METODO DE ENTRADA

Entrada: sistema de 10 teclas; memoria intermedia para 6 teclas (ciclo 2 teclas)

Display (Digitron): 8 dígitos (supresión de cero); Número de departamento/PLU; Número de repeticiones; TOTAL; CAMBIO

IMPRESORA

Recibo: 14 dígitos (10 para el importe y 4 para el símbolo)

(o diario) Rebobinado automático del rollo de papel (diario)

Rollo papel: 58 x 80 mm Ø (Máximo)

CALCULOS

Entrada de 8 dígitos; Registro de 7 dígitos; Total 8 dígitos

FUNCION CALCULADORA

8 dígitos; cálculos aritméticos; Cálculos porcentajes

Baterías de protección de memoria:

La vida efectiva de las baterías (tipo 3 UM-3, R6P (SUM-3) o LR6 (AM-3)) es de un año a partir de su instalación en la máquina.

Alimentación eléctrica: AC 120 V, fijo AC (±10%)

Consumo de energía: 0,07A en estado de espera (stand-by); 0,11 A como máximo.

Temperatura de funcionamiento: 32 a 104 °F (0 a 40 °C)

Humedad: 10 a 90%

Dimensiones/Peso: 8 3/4" (altura) x 13" (anchura) x 14 3/16" (fondo)

(222 mm (altura) x 330 mm (anchura) x 360 mm (fondo)) con cajón S

9 libras 4 onzas (4,2 kg) con cajón S

Especificaciones y diseño sujetos a modificación sin previo aviso.

LIMITED WARRANTY: ELECTRONIC CASH REGISTERS

This product, except the battery, is warranted by Casio to the original purchaser to be free from defects in material and workmanship under normal use for a period, from the date of purchase, of one year for parts and 90 days for labor. For one year, upon proof of purchase, the product will be repaired or replaced (with the same or a similar model) at Casio's option, at a Casio Authorized Service Center without charge for parts. Labor will be provided without charge for 90 days. The terminal resident software and programmable software, if any, included with this product or any programmable software which may be licensed by Casio or one of its authorized dealers, is warranted by Casio to the original licensee for a period of ninety (90) days from the date of license to conform substantially to published specifications and documentation provided it is used with the Casio hardware and software for which it is designed.

For a period of ninety (90) days, upon proof of license, Casio will, at its option, replace defective terminal resident software or programmable software, correct significant program errors, or refund the license fee for such software. Significant program errors will be significant deviations from written documentation or specifications. These are your sole remedies for any breach of warranty. In no event will Casio's liability exceed the license fee, if any, for such software. This warranty will not apply if the product has been misused, abused, or altered.

Without limiting the foregoing, battery leakage, bending of the unit, a broken display tube, and any cracks or breaks in the display will be presumed to have resulted from misuse or abuse. To obtain warranty service you must take or ship the product, freight prepaid, with a copy of the sales receipt or other proof of purchase and the date of purchase, to a Casio Authorized Service Center. Due to the possibility of damage or loss, it is recommended when shipping the product to a Casio Authorized Service Center that you package the product securely and ship it insured. CASIO HEREBY EXPRESSLY DISCLAIMS ALL OTHER WARRANTIES, EXPRESS OR IMPLIED, INCLUDING ANY IMPLIED WARRANTY OF MERCHANTABILITY OR OF FITNESS FOR A PARTICULAR PURPOSE. NO RESPONSIBILITY IS ASSUMED FOR ANY INCIDENTAL OR CONSEQUENTIAL DAMAGES, INCLUDING WITHOUT LIMITATION DAMAGES RESULTING FROM MATHEMATICAL INACCURACY OF THE PRODUCT OR LOSS OF STORED DATA. SOME STATES DO NOT ALLOW THE EXCLUSION OR LIMITATION OF INCIDENTAL OR CONSEQUENTIAL DAMAGES, SO THE ABOVE LIMITATIONS OR EXCLUSIONS MAY NOT APPLY TO YOU. This warranty gives you specific rights, and you may also have other rights which vary from state to state.

CASIO, INC.
570 MOUNT PLEASANT AVENUE,
P. O. BOX 7000, DOVER, NEW JERSEY 07801 U.S.A.

Model: Serial Number: Date of Purchase:

Your Name:

Address:

Dealer's Name:

Address:

CASIO®

CASIO COMPUTER CO., LTD.
6-2, Hon-machi 1-chome
Shibuya-ku, Tokyo 151-8543, Japan

PCR-260B*INC(S)
IR0211-A